



**Phụ lục I**  
**MỘT SỐ MẪU VĂN BẢN ÁP DỤNG TRONG HỒ SƠ**  
**THỦ TỤC KHEN THƯỞNG**

(Kèm theo Nghị định số 98/2023/NĐ-CP  
ngày 31 tháng 12 năm 2023 của Chính phủ)

Mẫu số 01	Mẫu Tờ trình đề nghị khen thưởng
Mẫu số 02	Báo cáo thành tích đề nghị tặng Huân chương, Bằng khen của Thủ tướng Chính phủ, Cờ thi đua của Chính phủ; Cờ thi đua và Bằng khen của bộ, ban, ngành, tỉnh; Tập thể lao động xuất sắc (Đơn vị quyết thắng); Giấy khen đối với tập thể có thành tích xuất sắc trong thực hiện nhiệm vụ công tác
Mẫu số 03	Báo cáo thành tích đề nghị tặng hoặc truy tặng Huân chương, Bằng khen của Thủ tướng Chính phủ, Chiến sĩ thi đua toàn quốc; Chiến sĩ thi đua, Bằng khen của bộ, ban, ngành, tỉnh và Giấy khen đối với cá nhân có thành tích thực hiện nhiệm vụ công tác
Mẫu số 04	Báo cáo thành tích đề nghị tặng hoặc truy tặng Huân chương cho cá nhân có quá trình cống hiến trong cơ quan, tổ chức, đơn vị hoặc trong lực lượng vũ trang nhân dân
Mẫu số 05	Báo cáo thành tích đề nghị tặng danh hiệu Anh hùng cho tập thể có thành tích đặc biệt xuất sắc trong công tác
Mẫu số 06	Báo cáo thành tích đề nghị tặng hoặc truy tặng danh hiệu Anh hùng cho cá nhân có thành tích đặc biệt xuất sắc trong công tác
Mẫu số 07	Báo cáo thành tích đề nghị tặng hoặc truy tặng Huân chương, Bằng khen của Thủ tướng Chính phủ, Bằng khen của bộ, ban, ngành, tỉnh; Giấy khen cho tập thể, cá nhân có thành tích xuất sắc đột xuất
Mẫu số 08	Báo cáo thành tích đề nghị khen thưởng theo phong trào thi đua chuyên đề hoặc thi đua chuyên đề phục vụ nhiệm vụ chính trị của Đảng, Nhà nước cho tập thể, cá nhân
Mẫu số 09	Báo cáo thành tích đề nghị khen thưởng Huân chương Hữu nghị, Huy chương Hữu nghị, Huân chương, Bằng khen của Thủ tướng Chính phủ, Bằng khen của bộ, ban, ngành, tỉnh và Giấy khen cho tổ chức nước ngoài
Mẫu số 10	Báo cáo thành tích đề nghị tặng hoặc truy tặng Huân chương Hữu nghị, Huy chương Hữu nghị, Huân chương, Bằng khen của Thủ tướng Chính phủ, Bằng khen của bộ, ban ngành, tỉnh và Giấy khen cho cá nhân người nước ngoài
Mẫu số 11	Văn bản chứng nhận hoặc xác nhận của cơ quan, tổ chức có thẩm quyền về hiệu quả áp dụng và phạm vi ảnh hưởng của sáng kiến, đề tài khoa học, đề án khoa học, công trình khoa học và công nghệ...

TÊN CƠ QUAN, TỔ CHỨC<sup>1</sup> CỘNG HÒA XÃ HỘI CHỦ NGHĨA VIỆT NAM  
Độc lập - Tự do - Hạnh phúc<sup>3</sup>

Số: .../TTTr -...<sup>2</sup>...

...<sup>4</sup>..., ngày... tháng... năm...

### TỜ TRÌNH

Về việc đề nghị khen thưởng<sup>5</sup>.../tặng (truy tặng) danh hiệu...<sup>6</sup>.

Kính gửi: Thủ tướng Chính phủ.

Căn cứ Luật Thi đua, khen thưởng ngày 15/6/2022;

Căn cứ Nghị định số ...../2023/NĐ-CP ngày .../.../2023 của Chính phủ quy định chi tiết thi hành một số điều của Luật Thi đua, khen thưởng;

Căn cứ .....<sup>7</sup>..... quy định chức năng, nhiệm vụ, quyền hạn và cơ cấu tổ chức của .....<sup>2</sup>.....;

Căn cứ .....<sup>8</sup>.....; .....<sup>2</sup>..... kính trình Thủ tướng Chính phủ:

Xét tặng/truy tặng (danh hiệu ...<sup>6</sup>.....) cho.....tập thể/..... hộ gia đình/.... cá nhân.

Hoặc xét, tặng/truy tặng (hình thức khen thưởng của Chính phủ, Thủ tướng Chính phủ<sup>9</sup>) cho...tập thể/... cá nhân.

Hoặc xét, trình Chủ tịch nước tặng/truy tặng (hình thức khen thưởng của Chủ tịch nước<sup>10</sup>) cho ....tập thể/...hộ gia đình/... cá nhân.

Đã có thành tích.....

Các trường hợp đề nghị khen thưởng trên đã được<sup>1</sup> xét duyệt, thẩm định đảm bảo đúng quy định về đối tượng, tiêu chuẩn, hồ sơ, thủ tục theo quy định hiện hành.

Các ý kiến của cơ quan liên quan như sau:

1.....

2.....

(Có danh sách và hồ sơ đề nghị khen thưởng kèm theo)

Kính trình Thủ tướng Chính phủ xem xét, quyết định.

Nơi nhận:

- Như trên;

- .....

- Ban TĐKT TW;

- Lưu: VT,...<sup>11</sup>...<sup>12</sup>

**QUYỀN HẠN, CHỨC VỤ CỦA NGƯỜI KÝ**

(Chữ ký của người có thẩm quyền,  
dấu/chữ ký số của cơ quan, tổ chức)

**Họ và tên**



**Ghi chú:**

- <sup>1</sup> Tên cơ quan, tổ chức trình khen
- <sup>2</sup> Chữ viết tắt tên cơ quan, tổ chức hoặc chức danh nhà nước ban hành văn bản.
- <sup>3</sup> Đối với các Ban đảng thực hiện theo thể thức văn bản của Đảng.
- <sup>4</sup> Địa danh.
- <sup>5</sup> Các hình thức khen thưởng: công trạng, đột xuất, chuyên đề, cống hiến, niên hạn, đổi ngoại
- <sup>6</sup> Các danh hiệu thi đua thuộc thẩm quyền của Thủ tướng Chính phủ, Chính phủ. Đối với các danh hiệu vinh dự Nhà nước trừ danh hiệu Bà mẹ Việt Nam anh hùng, thực hiện theo mẫu Tờ trình tại các Nghị định của Chính phủ về từng ngành, lĩnh vực. Lập riêng tờ trình theo thẩm quyền khen thưởng của Thủ tướng Chính phủ hoặc thẩm quyền khen thưởng của Chủ tịch nước
- <sup>7</sup> Văn bản quy định chức năng, nhiệm vụ, quyền hạn và cơ cấu tổ chức của đơn vị trình khen
- <sup>8</sup> Ghi rõ căn cứ đề nghị khen thưởng (điểm, khoản, điều, tên văn bản).
- <sup>9</sup> Hình thức khen thưởng, danh hiệu thi đua thuộc thẩm quyền của Thủ tướng Chính phủ: Bằng khen của Thủ tướng Chính phủ, Chiến sỹ thi đua toàn quốc. Danh hiệu thi đua thuộc thẩm quyền của Chính phủ: Cờ thi đua của Chính phủ.
- <sup>10</sup> Hình thức khen thưởng thuộc thẩm quyền của Chủ tịch nước: Huân chương, Huy chương, Danh hiệu vinh dự Nhà nước.
- <sup>11</sup> Chữ viết tắt tên đơn vị soạn thảo và số lượng bản lưu (nếu cần).
- <sup>12</sup> Ký hiệu người soạn thảo văn bản và số lượng bản phát hành (nếu cần).

**Mẫu số 02 (Mẫu báo cáo áp dụng đối với tập thể)****ĐƠN VỊ CẤP TRÊN****CỘNG HÒA XÃ HỘI CHỦ NGHĨA VIỆT NAM  
Độc lập - Tự do - Hạnh phúc***<sup>1</sup>Tỉnh (thành phố), ngày... tháng... năm...***BÁO CÁO THÀNH TÍCH  
ĐỀ NGHỊ KHEN.....<sup>2</sup>**

(Mẫu báo cáo này áp dụng đối với tập thể)

**Tên tập thể đề nghị**

(Ghi đầy đủ bằng chữ in thường, không viết tắt)

**I. SƠ LƯỢC ĐẶC ĐIỂM, TÌNH HÌNH**

## 1. Đặc điểm, tình hình:

- Địa điểm trụ sở chính, điện thoại, fax; địa chỉ trang tin điện tử;
- Quá trình thành lập và phát triển;
- Những đặc điểm chính của đơn vị, địa phương (về điều kiện tự nhiên, xã hội, cơ cấu tổ chức, cơ sở vật chất), các tổ chức đảng, đoàn thể<sup>3</sup>.

## 2. Chức năng, nhiệm vụ: Chức năng, nhiệm vụ được giao.

**II. THÀNH TÍCH ĐẠT ĐƯỢC<sup>4</sup>**

1. Báo cáo thành tích căn cứ vào chức năng, nhiệm vụ được giao của cơ quan (đơn vị) và đối tượng, tiêu chuẩn khen thưởng quy định tại Luật Thi đua, khen thưởng, Nghị định số /2023/NĐ-ND ngày tháng năm 2023 của Chính phủ. Đối với tập thể nhỏ không thuộc đối tượng tặng Cờ thi đua của bộ, ban, ngành, tỉnh thì ghi rõ nội dung này trong báo cáo thành tích.

Nội dung báo cáo nêu rõ những thành tích xuất sắc trong việc thực hiện các chỉ tiêu (nhiệm vụ) cụ thể về hiệu quả, năng suất, chất lượng, kết quả công tác so với các năm trước (hoặc so với lần khen thưởng trước đây); việc đổi mới công tác quản lý, cải cách hành chính; sáng kiến, đề tài nghiên cứu khoa học, công nghệ và việc ứng dụng vào thực tiễn đem lại hiệu quả cao về kinh tế, xã hội đối với bộ, ban, ngành, địa phương và cả nước<sup>5</sup>.



2. Những biện pháp hoặc nguyên nhân đạt được thành tích; các phong trào thi đua đã được thực hiện có hiệu quả trong thực tiễn hoạt động, sản xuất, công tác của cơ quan, đơn vị.

3. Việc thực hiện chủ trương, chính sách của Đảng, pháp luật của Nhà nước<sup>6</sup>.

4. Hoạt động của tổ chức đảng, đoàn thể<sup>7</sup>.

### III. DANH HIỆU THI ĐUA, HÌNH THỨC KHEN THƯỞNG ĐÃ ĐƯỢC NHẬN <sup>8</sup>

1. Danh hiệu thi đua:

Năm	Danh hiệu thi đua	Số, ngày, tháng, năm của quyết định công nhận danh hiệu thi đua; cơ quan ban hành quyết định

2. Quyết định công nhận hoặc văn bản xác nhận hoàn thành xuất sắc nhiệm vụ (đối với trường hợp đề nghị khen thưởng theo tiêu chuẩn hoàn thành xuất sắc nhiệm vụ)

3. Hình thức khen thưởng:

Năm	Hình thức khen thưởng	Số, ngày, tháng, năm của quyết định khen thưởng; cơ quan ban hành quyết định

**XÁC NHẬN CỦA CẤP TRÌNH  
KHEN THƯỞNG**  
(Ký, đóng dấu)

**THỦ TRƯỞNG ĐƠN VỊ**  
(Ký, đóng dấu)

<sup>1</sup> Địa danh.

<sup>2</sup> Ghi rõ hình thức đề nghị khen thưởng: Không gộp chung thẩm quyền quyết định khen thưởng của Chủ tịch nước với Thủ tướng Chính phủ. Tờ trình lập riêng theo từng loại hình khen thưởng; trình khen thưởng Huân chương Sao vàng, Huân chương Hồ Chí Minh, danh hiệu Chiến sĩ thi đua toàn quốc, danh hiệu vinh dự nhà nước, giải thưởng Hồ Chí Minh, giải thưởng Nhà nước).

<sup>3</sup> Đối với đơn vị sản xuất, kinh doanh cần nêu tình hình tài chính: Tổng số vốn cố định, lưu động; nguồn vốn (ngân sách, tự có, vay ngân hàng...).

<sup>4</sup> Báo cáo thành tích liên tục từ 25 năm trở lên đến thời điểm đề nghị đối với Huân chương Sao vàng; liên tục từ 10 năm trở lên đến thời điểm đề nghị đối với Huân chương Hồ Chí Minh, Huân chương Độc lập, Huân chương Quân công; liên tục từ 05 năm trở lên đến thời điểm đề nghị đối với Huân chương Bảo vệ Tổ quốc, Huân chương Lao động; liên tục từ 05 năm trở lên đến thời điểm đề nghị đối với Bằng khen của Thủ tướng Chính phủ; 01 năm đối với Cờ thi đua của Chính phủ, Cờ thi đua của bộ, ban, ngành, tỉnh và Giấy khen; 01 năm đối với Tập thể lao động xuất sắc, Tập thể lao động tiên tiến; 02 năm liên tục đối với Bằng khen của bộ, ban, ngành, tỉnh.

<sup>5</sup> Tùy theo hình thức đề nghị khen thưởng, nêu các tiêu chí cơ bản trong việc, thực hiện nhiệm vụ chính trị của đơn vị (có so sánh trong thời gian tính thành tích khen thưởng), ví dụ:

- Đối với đơn vị sản xuất, kinh doanh lập bảng thống kê so sánh các tiêu chí: Giá trị tổng sản lượng, doanh thu, lợi nhuận, tỷ suất lợi nhuận, nộp ngân sách, đầu tư tái sản xuất, thu nhập bình quân; các sáng kiến cải tiến kỹ thuật, áp dụng khoa học (giá trị làm lợi); phúc lợi xã hội.

- Đối với trường học: Báo cáo phải thể hiện rõ kết quả về công tác tổ chức và quản lý, quản trị nhà trường; phát triển đội ngũ; tài chính, cơ sở vật chất và thiết bị dạy học; hoạt động giáo dục và kết quả giáo dục; nghiên cứu khoa học, hợp tác quốc tế (đối với cơ sở đào tạo), có so sánh với giai đoạn trước khi khen thưởng.

- Đối với bệnh viện: Lập bảng thống kê so sánh các tiêu chí: Tổng số người khám, chữa bệnh; tổng số người được điều trị nội, ngoại trú; tổng số giường bệnh đưa vào sử dụng; số người được khám, điều trị bệnh, chữa bệnh miễn phí; số đề tài nghiên cứu khoa học, các sáng kiến, áp dụng khoa học (giá trị làm lợi về kinh tế, xã hội...).

<sup>6</sup> Việc thực hiện chủ trương, đường lối của Đảng, chính sách và pháp luật của Nhà nước; chăm lo đời sống cán bộ, nhân viên; hoạt động xã hội, từ thiện...

<sup>7</sup> Công tác xây dựng đảng, đoàn thể: Nêu vai trò, kết quả hoạt động và xếp loại của tổ chức đảng, đoàn thể (ghi số, ngày tháng năm của giấy chứng nhận hoặc quyết định công nhận).

<sup>8</sup> Nêu các danh hiệu thi đua, các hình thức khen thưởng đã được Đảng, Nhà nước, bộ, ban, ngành, tỉnh tặng (ghi rõ số quyết định, ngày, tháng, năm ký quyết định).



**Mẫu số 03 (Mẫu báo cáo áp dụng đối với cá nhân)****ĐƠN VỊ CẤP TRÊN****CỘNG HÒA XÃ HỘI CHỦ NGHĨA VIỆT NAM  
Độc lập - Tự do - Hạnh phúc***<sup>1</sup>Tỉnh (thành phố), ngày... tháng... năm...***BÁO CÁO THÀNH TÍCH****ĐỀ NGHỊ TẶNG.....<sup>2</sup>**

(Mẫu báo cáo này áp dụng đối với cá nhân)

**I. SƠ LƯỢC LÝ LỊCH**

- Họ tên (Ghi đầy đủ bằng chữ in thường, không viết tắt): .....
- Sinh ngày, tháng, năm: .....Giới tính:.....Dân tộc, tôn giáo.....
- Quê quán<sup>3</sup>:.....
- Nơi thường trú<sup>3</sup> :.....
- Cơ quan, địa phương công tác:.....
- Chức vụ (Đảng, chính quyền, đoàn thể):.....
- Trình độ lý luận chính trị, chuyên môn, nghiệp vụ (nếu có):.....
- Học hàm, học vị, danh hiệu, giải thưởng:.....

**II. THÀNH TÍCH ĐẠT ĐƯỢC<sup>4</sup>**

1. Quyền hạn, nhiệm vụ được giao hoặc đảm nhận:.....
2. Thành tích đạt được của cá nhân<sup>5</sup>:.....

Đối với trường hợp đề nghị khen thưởng theo tiêu chuẩn hoàn thành xuất sắc nhiệm vụ, hoàn thành tốt nhiệm vụ thì ghi rõ số quyết định hoặc số văn bản xác nhận; ngày, tháng, năm của quyết định hoặc của văn bản xác nhận; cơ quan ban hành.

**III. DANH HIỆU THI ĐUA, HÌNH THỨC KHEN THƯỞNG ĐÃ ĐƯỢC NHẬN<sup>6</sup>**

1. Danh hiệu thi đua:

Năm	Danh hiệu thi đua	Số, ngày, tháng, năm của quyết định công nhận danh hiệu thi đua; cơ quan ban hành quyết định

## 2. Hình thức khen thưởng:

Năm	Hình thức khen thưởng	Số, ngày, tháng, năm của quyết định khen thưởng; cơ quan ban hành quyết định

**THỦ TRƯỞNG ĐƠN VỊ**  
**XÁC NHẬN, ĐỀ NGHỊ**  
(Ký, đóng dấu)

**NGƯỜI BÁO CÁO THÀNH TÍCH**  
(Ký, ghi rõ họ và tên)

**XÁC NHẬN CỦA CẤP TRÌNH KHEN THƯỞNG**  
(Ký, đóng dấu)

<sup>1</sup> Địa danh.

<sup>2</sup> Ghi rõ thành tích đề nghị khen thưởng

<sup>3</sup> Đơn vị hành chính: Xã (phường, thị trấn); huyện (quận, thị xã, thành phố thuộc tỉnh; quận, thành phố thuộc thành phố trực thuộc trung ương); tỉnh (thành phố trực thuộc trung ương).

<sup>4</sup> Báo cáo thành tích liên tục từ 10 năm trở lên đến thời điểm đề nghị đối với Huân chương Hồ Chí Minh, Huân chương Độc lập, Huân chương Quân công; liên tục từ 05 năm trở lên đến thời điểm đề nghị đối với Huân chương Bảo vệ Tổ quốc, Huân chương Lao động; liên tục từ 05 năm trở lên đến thời điểm đề nghị đối với Bằng khen của Thủ tướng Chính phủ; 06 năm liên tục đối với danh hiệu Chiến sĩ thi đua toàn quốc, 03 năm liên tục đối với danh hiệu Chiến sĩ thi đua bộ, ban, ngành, tỉnh; 02 năm liên tục đối với Bằng khen của bộ, ban, ngành, tỉnh; 01 năm đối với Chiến sĩ thi đua cơ sở, Lao động tiên tiến và Giấy khen.

<sup>5</sup> Nêu thành tích cá nhân trong việc thực hiện nhiệm vụ được giao (kết quả đã đạt được về năng suất, chất lượng, hiệu quả thực hiện nhiệm vụ; các biện pháp, giải pháp công tác trong việc đổi mới công tác quản lý, những sáng kiến, đề tài nghiên cứu khoa học; việc đổi mới công nghệ, ứng dụng khoa học, kỹ thuật vào thực tiễn; việc thực hiện chủ trương, đường lối của Đảng, chính sách và pháp luật của Nhà nước; công tác bồi dưỡng, học tập nâng cao trình độ chuyên môn, phẩm chất đạo đức; chăm lo đời sống cán bộ, nhân viên; vai trò của cá nhân trong công tác xây dựng Đảng và các đoàn thể; công tác tham gia các hoạt động xã hội, từ thiện...).

- Đối với người làm công tác lãnh đạo, quản lý nêu tóm tắt thành tích của đơn vị, riêng thủ trưởng đơn vị kinh doanh lập bảng thống kê so sánh các tiêu chí: Giá trị tổng sản lượng, doanh thu, lợi nhuận, nộp ngân sách, đầu tư tái sản xuất, thu nhập bình quân; các sáng kiến cải tiến kỹ thuật, áp dụng khoa học (giá trị làm lợi); phúc lợi xã hội trong thời gian tính thành tích đề nghị khen thưởng.

- Đối với trường học: Báo cáo phải thể hiện rõ kết quả về công tác tổ chức và quản lý, quản trị nhà trường; phát triển đội ngũ; tài chính, cơ sở vật chất và thiết bị dạy học; hoạt động giáo dục và kết quả giáo dục; nghiên cứu khoa học, hợp tác quốc tế (đối với cơ sở đào tạo), có so sánh với giai đoạn trước khi khen thưởng.

- Đối với bệnh viện: Lập bảng thống kê so sánh các tiêu chí: Tổng số người khám, chữa bệnh; tổng số người được điều trị nội, ngoại trú; tổng số giường bệnh đưa vào sử dụng; số người được khám, điều trị bệnh, chữa bệnh miễn phí; số đề tài nghiên cứu khoa học, các sáng kiến, áp dụng khoa học (giá trị làm lợi về kinh tế, xã hội...).



- Đối với các hội đoàn thể, lấy kết quả thực hiện các nhiệm vụ công tác trọng tâm và các chương trình công tác của trung ương hội, đoàn thể giao.

- Đối với các cơ quan quản lý nhà nước, lấy kết quả thực hiện các nhiệm vụ chính trong quản lý nhà nước, thực hiện nhiệm vụ chuyên môn và công tác tham mưu cho lãnh đạo trong phát triển đơn vị, ngành, địa phương...

<sup>6</sup> Nêu các hình thức khen thưởng đã được Đảng, Nhà nước, bộ, ban, ngành, tỉnh tặng hoặc truy tặng (ghi rõ số quyết định, ngày, tháng, năm ký quyết định).

- Ghi rõ số quyết định công nhận danh hiệu thi đua trong thời gian 05 năm trước thời điểm đề nghị đối với Huân chương Lao động, Bằng khen của Thủ tướng Chính phủ v.v...

- Đối với đề nghị tặng danh hiệu “Chiến sĩ thi đua toàn quốc”:

+ Ghi rõ số quyết định, ngày, tháng, năm ký quyết định của 02 lần liên tục được tặng danh hiệu Chiến sĩ thi đua bộ, ngành, tỉnh và 06 lần đạt danh hiệu “Chiến sĩ thi đua cơ sở” trước thời điểm đề nghị;

+ Ghi rõ nội dung các sáng kiến hoặc đề tài khoa học, đề án khoa học, công trình khoa học và công nghệ (tham gia là thành viên hoặc chủ nhiệm đề tài khoa học), có chứng nhận hoặc xác nhận của cơ quan, tổ chức có thẩm quyền (ghi rõ văn bản, ngày, tháng, năm) đối với sáng kiến, đề tài khoa học, đề án khoa học, công trình khoa học và công nghệ kèm theo hồ sơ.

- Đối với báo cáo đề nghị tặng danh hiệu “Chiến sĩ thi đua bộ, ban, ngành, tỉnh, ghi rõ thời gian 03 lần liên tục được tặng danh hiệu “Chiến sĩ thi đua cấp cơ sở” trước thời điểm đề nghị; các sáng kiến hoặc đề tài khoa học, đề án khoa học, công trình khoa học và công nghệ được cấp có thẩm quyền công nhận.

**CỘNG HÒA XÃ HỘI CHỦ NGHĨA VIỆT NAM**  
**Độc lập - Tự do - Hạnh phúc**

<sup>1</sup>Tỉnh (thành phố), ngày...tháng...năm...

**BÁO CÁO TÓM TẮT THÀNH TÍCH**  
**ĐỀ NGHỊ TẶNG (TRUY TẶNG) HUÂN CHƯƠNG.....<sup>2</sup>**

**I. SƠ LƯỢC LÝ LỊCH**

- Họ và tên (Ghi đầy đủ bằng chữ in thường, không viết tắt):.....
- Bí danh<sup>3</sup>: ..... Nam, nữ:.....
- Ngày, tháng, năm sinh:.....
- Quê quán<sup>4</sup>:.....
- Nơi thường trú<sup>4</sup>:.....
- Chức vụ, đơn vị công tác hiện nay (hoặc trước khi nghỉ hưu, từ trần):.....
- Chức vụ đề nghị khen thưởng (Ghi chức vụ cao nhất đã đảm nhận): .....
- Ngày, tháng, năm tham gia công tác:.....
- Ngày, tháng, năm vào Đảng chính thức (hoặc ngày tham gia các đoàn thể): .....
- .....
- Năm nghỉ hưu (hoặc từ trần):.....

**II. TÓM TẮT QUÁ TRÌNH CÔNG TÁC**

Nêu quá trình tham gia cách mạng, các chức vụ đã đảm nhận, thời gian giữ từng chức vụ từ khi tham gia công tác đến khi đề nghị khen thưởng và đánh giá tóm tắt thành tích quá trình công tác<sup>5</sup>.

Từ tháng, năm đến tháng, năm	Chức vụ (đảng, chính quyền, đoàn thể)	Đơn vị công tác	Số năm, tháng giữ chức vụ

**III. KÝ LUẬT<sup>6</sup>**

**THỦ TRƯỞNG ĐƠN VỊ**  
**QUẢN LÝ CÁN BỘ XÁC NHẬN<sup>7</sup>**  
(Ký, đóng dấu)

**NGƯỜI BÁO CÁO<sup>8</sup>**  
(Ký, ghi rõ họ và tên)

**XÁC NHẬN CỦA CẤP TRÌNH KHEN THƯỞNG**  
(Ký, đóng dấu)



---

<sup>1</sup> Địa danh

<sup>2</sup> Ghi hình thức đề nghị khen thưởng.

<sup>3</sup> Trường hợp có nhiều bí danh thì chỉ ghi bí danh thường dùng.

<sup>4</sup> Đơn vị hành chính: Xã (phường, thị trấn), huyện (quận, thị xã, thành phố thuộc tỉnh), tỉnh (thành phố trực thuộc trung ương) theo địa danh mới.

<sup>5</sup> Nêu quá trình tham gia cách mạng, các chức vụ đã đảm nhận, thời gian giữ từng chức vụ từ khi tham gia công tác đến khi đề nghị khen thưởng. Đối với trường hợp đã nghỉ hưu (hoặc từ trần) chưa được khen thưởng thì tóm tắt báo cáo quá trình công tác đến khi nghỉ hưu (hoặc từ trần).

<sup>6</sup> Ghi rõ hình thức kỷ luật từ khiển trách trở lên từ khi công tác đến khi đề nghị khen thưởng (nếu có).

<sup>7</sup> Đối với cán bộ đã nghỉ hưu, trước khi xác nhận cần xem xét việc chấp hành chủ trương, đường lối của Đảng, chính sách, pháp luật của Nhà nước tại nơi cư trú.

Đối với cán bộ thuộc tỉnh, thành phố trực thuộc trung ương quản lý do Ban tổ chức tỉnh ủy hoặc thành ủy xác nhận.

<sup>8</sup> Đối với cán bộ đã từ trần: Đơn vị quản lý cán bộ trước khi nghỉ hưu (hoặc từ trần) thì cơ quan quản lý cán bộ trước khi nghỉ hưu hoặc từ trần có trách nhiệm báo cáo, kê khai quá trình công tác (ghi rõ họ, tên... chức vụ người tóm tắt quá trình công tác).

**ĐƠN VỊ CẤP TRÊN**      **CỘNG HÒA XÃ HỘI CHỦ NGHĨA VIỆT NAM**  
**Độc lập - Tự do - Hạnh phúc**

<sup>1</sup>Tỉnh (thành phố), ngày... tháng... năm...

**BÁO CÁO THÀNH TÍCH**  
**ĐỀ NGHỊ TẶNG DANH HIỆU ANH HÙNG.....<sup>2</sup>**

**Tên tập thể đề nghị**

(Ghi rõ đầy đủ bằng chữ in thường, không viết tắt)

**I. SƠ LƯỢC ĐẶC ĐIỂM, TÌNH HÌNH**

1. Đặc điểm, tình hình:

- Địa điểm trụ sở chính, điện thoại, fax; địa chỉ trang tin điện tử;
- Quá trình thành lập và phát triển;
- Những đặc điểm chính của đơn vị, địa phương (về điều kiện tự nhiên, xã hội, cơ sở vật chất kỹ thuật, cơ cấu tổ chức bộ máy, tổ chức đảng, đoàn thể); những thuận lợi, khó khăn trong thực hiện nhiệm vụ<sup>3</sup>.

2. Chức năng nhiệm vụ được giao: Chức năng, nhiệm vụ được giao.

**II. THÀNH TÍCH ĐẠT ĐƯỢC**

1. Nêu rõ những thành tích đặc biệt xuất sắc trong lao động sáng tạo (về năng suất, chất lượng, hiệu quả hoặc lập thành tích đặc biệt xuất sắc trong chiến đấu, phục vụ chiến đấu, giữ gìn an ninh chính trị, trật tự an toàn xã hội...)<sup>4</sup>.

2. Các giải pháp, biện pháp để đạt thành tích đặc biệt xuất sắc trong lao động, công tác, chiến đấu, phục vụ chiến đấu<sup>5</sup>.

3. Việc thực hiện chủ trương, chính sách của Đảng, pháp luật của Nhà nước<sup>6</sup>.

4. Hoạt động của tổ chức đảng, đoàn thể<sup>7</sup>.

Đối với trường hợp đề nghị khen thưởng theo tiêu chuẩn hoàn thành xuất sắc nhiệm vụ, hoàn thành tốt nhiệm vụ thì ghi rõ số quyết định hoặc số văn bản xác nhận; ngày, tháng, năm của quyết định hoặc của văn bản xác nhận; cơ quan ban hành.

**III. DANH HIỆU THI ĐUA, HÌNH THỨC KHEN THƯỞNG ĐÃ ĐƯỢC NHẬN<sup>8</sup>**

1. Danh hiệu thi đua:

Năm	Danh hiệu thi đua	Số, ngày, tháng, năm của quyết định công nhận danh hiệu thi đua; cơ quan ban hành quyết định



## 2. Hình thức khen thưởng:

Năm	Hình thức khen thưởng	Số, ngày, tháng, năm của quyết định khen thưởng; cơ quan ban hành quyết định

**XÁC NHẬN CỦA CẤP TRÌNH  
KHEN THƯỞNG**  
(Ký tên, đóng dấu)

**THỦ TRƯỞNG ĐƠN VỊ**  
(Ký tên, đóng dấu)

<sup>1</sup> Địa danh.

<sup>2</sup> Ghi danh hiệu đề nghị (Anh hùng Lao động, Anh hùng Lực lượng vũ trang nhân dân).

<sup>3</sup> Đối với đơn vị sản xuất kinh doanh nêu rõ tình hình tài chính: Tổng số vốn cố định, lưu động; nguồn vốn (ngân sách, tự có, vay ngân hàng...).

<sup>4</sup> Báo cáo thành tích 10 năm trước thời điểm đề nghị (trừ báo cáo thành tích đặc biệt xuất sắc, đột xuất hoặc thành tích đặc biệt khác).

Báo cáo nêu rõ nội dung thành tích đạt được theo quy định tại Điều 62 (đối với danh hiệu Anh hùng lực lượng vũ trang nhân dân); Điều 63 (đối với Anh hùng Lao động) của Luật Thi đua, khen thưởng. Thống kê việc thực hiện các chỉ tiêu, nhiệm vụ cơ bản trong 10 năm gần đây (có so sánh với các năm trước); ví dụ:

- Đối với trường học: Báo cáo thể hiện rõ kết quả công tác tổ chức và quản lý, quản trị nhà trường; phát triển đội ngũ; tài chính, cơ sở vật chất và thiết bị dạy học; hoạt động giáo dục và kết quả giáo dục; nghiên cứu khoa học, hợp tác quốc tế (đối với cơ sở đào tạo), có so sánh với giai đoạn trước khi khen thưởng.

- Đối với bệnh viện: Có bảng thống kê để so sánh về tổng số người khám, chữa bệnh; tổng số điều trị nội, ngoại trú; tổng số giường bệnh đưa vào sử dụng; số người được khám miễn phí; chất lượng khám, chữa bệnh; số đề tài nghiên cứu khoa học, số sáng kiến áp dụng khoa học kỹ thuật trong khám, chữa bệnh...

- Đối với đơn vị sản xuất kinh doanh: Có bảng thống kê để so sánh về tổng sản lượng, doanh thu, lợi nhuận, tỷ suất lợi nhuận, nộp ngân sách, đầu tư tái sản xuất, thu nhập bình quân, số sáng kiến cải tiến, áp dụng tiến bộ khoa học kỹ thuật đem lại hiệu quả kinh tế; phúc lợi xã hội; việc thực hiện chính sách bảo hiểm đối với người lao động... việc thực hiện nghĩa vụ nộp ngân sách nhà nước; đảm bảo môi trường, an toàn vệ sinh lao động, an toàn vệ sinh thực phẩm.

<sup>5</sup> Nêu các biện pháp để đạt thành tích dẫn đầu trong đổi mới công tác quản lý nhà nước, cải cách hành chính, sáng kiến, kinh nghiệm, nghiên cứu khoa học... mang lại hiệu quả cao về kinh tế, xã hội đối với bộ, ngành, địa phương được nhân dân và cấp có thẩm quyền công nhận.

<sup>6</sup> Việc chấp hành chủ trương, đường lối của Đảng, chính sách, pháp luật của Nhà nước; chăm lo đời sống cán bộ, công nhân viên chức; phòng, chống tham nhũng, lãng phí; phòng chống cháy, nổ; các hoạt động xã hội, từ thiện...

<sup>7</sup> Công tác xây dựng đảng, đoàn thể: Nêu vai trò, kết quả hoạt động và xếp loại của tổ chức đảng, đoàn thể (ghi số, ngày tháng năm của giấy chứng nhận hoặc quyết định công nhận).

<sup>8</sup> Nêu các hình thức khen thưởng (từ Bằng khen, danh hiệu thi đua) đã được Đảng, Nhà nước, bộ, ban, ngành, đoàn thể trung ương, tỉnh, thành phố trực thuộc trung ương tặng (ghi rõ số Quyết định, ngày, tháng, năm ký quyết định).

**ĐƠN VỊ CẤP TRÊN**

**CỘNG HÒA XÃ HỘI CHỦ NGHĨA VIỆT NAM  
Độc lập - Tự do - Hạnh phúc**

<sup>1</sup>Tỉnh (thành phố), ngày... tháng...năm...

**BÁO CÁO THÀNH TÍCH  
ĐỀ NGHỊ TẶNG (TRUY TẶNG) DANH HIỆU ANH HÙNG .....<sup>2</sup>**

**Họ tên, chức vụ và đơn vị công tác của cá nhân đề nghị khen thưởng**  
(Ghi rõ đầy đủ bằng chữ in thường, không viết tắt)

**I. SƠ LƯỢC LÝ LỊCH**

1. Sơ lược lý lịch:

- Ngày, tháng, năm sinh: ..... Giới tính:.....
  - Quê quán<sup>3</sup>:.....
  - Nơi thường trú:.....
  - Chức vụ, đơn vị công tác (hoặc trước khi hy sinh, từ trần):.....
  - Ngày, tháng, năm tham gia công tác:.....
  - Trình độ chuyên môn, nghiệp vụ:.....
  - Ngày, tháng, năm vào Đảng chính thức (hoặc ngày tham gia đoàn thể): .....
  - Ngày, tháng, năm hy sinh (hoặc từ trần):.....
2. Quyền hạn, nhiệm vụ được giao:.....

**II. THÀNH TÍCH ĐẠT ĐƯỢC**

1. Những thành tích đặc biệt xuất sắc trong lao động sáng tạo, công tác (chiến đấu, phục vụ chiến đấu, giữ gìn an ninh chính trị, trật tự an toàn xã hội...)<sup>4</sup>.

2. Các giải pháp, biện pháp để đạt thành tích đặc biệt xuất sắc trong lao động, công tác, chiến đấu, phục vụ chiến đấu<sup>5</sup>.

3. Việc thực hiện chủ trương, chính sách của Đảng, pháp luật của Nhà nước<sup>6</sup>.

**III. DANH HIỆU THI ĐUA, HÌNH THỨC KHEN THƯỞNG ĐÃ ĐƯỢC NHẬN<sup>7</sup>**

1. Danh hiệu thi đua:

Năm	Danh hiệu thi đua	Số, ngày, tháng, năm của quyết định công nhận danh hiệu thi đua; cơ quan ban hành quyết định



2. Quyết định công nhận hoặc văn bản xác nhận hoàn thành xuất sắc nhiệm vụ (đối với các trường hợp đề nghị khen thưởng theo tiêu chuẩn hoàn thành xuất sắc nhiệm vụ)

3. Hình thức khen thưởng:

Năm	Hình thức khen thưởng	Số, ngày, tháng, năm của quyết định khen thưởng; cơ quan ban hành quyết định

**THỦ TRƯỞNG ĐƠN VỊ XÁC NHẬN**  
(Ký tên, đóng dấu)

**NGƯỜI BÁO CÁO<sup>8</sup>**  
(Ký, ghi rõ họ và tên)

**XÁC NHẬN CỦA CẤP TRÌNH KHEN THƯỞNG**  
(Ký tên, đóng dấu)

<sup>1</sup> Địa danh.

<sup>2</sup> Ghi rõ danh hiệu đề nghị Nhà nước tặng, truy tặng (Anh hùng Lao động, Anh hùng Lực lượng vũ trang nhân dân).

<sup>3</sup> Đơn vị hành chính: Xã (phường, thị trấn); huyện (quận, thị xã, thành phố thuộc tỉnh, thành phố thuộc thành phố); tỉnh (thành phố thuộc trung ương) theo địa danh mới.

<sup>4</sup> Báo cáo thành tích 10 năm trước thời điểm đề nghị (trừ trường hợp đặc biệt, đột xuất). Báo cáo nêu rõ nội dung thành tích đạt được theo quy định tại Điều 62 hoặc Điều 63 của Luật Thi đua, khen thưởng.

Đối với lãnh đạo đơn vị cần nêu tóm tắt thành tích của đơn vị; lập bảng thống kê các chỉ tiêu, nhiệm vụ cơ bản trong 10 năm gần đây (có so sánh với các năm trong giai đoạn này nhằm làm rõ vai trò của cá nhân đối với tập thể), vai trò cá nhân trong việc tham gia xây tổ chức đảng, đoàn thể (kết quả hoạt động của tổ chức đảng, đoàn thể); nếu là đơn vị sản xuất, kinh doanh nêu việc thực hiện nghĩa vụ nộp ngân sách nhà nước; đảm bảo môi trường, an toàn vệ sinh lao động, an toàn vệ sinh thực phẩm.

<sup>5</sup> Nêu các biện pháp để đạt được thành tích đặc biệt xuất sắc trong đổi mới công tác quản lý nhà nước, cải cách hành chính, sáng kiến, các giải pháp, nghiên cứu khoa học, mang lại hiệu quả kinh tế, xã hội (trong chiến đấu, phục vụ chiến đấu...) có ý nghĩa chính trị, xã hội đối với bộ, ngành, địa phương, được quần chúng nêu gương học tập và cấp có thẩm quyền công nhận.

<sup>6</sup> Gương mẫu trong việc chấp hành chủ trương, đường lối của Đảng, chính sách, pháp luật của Nhà nước và các quy định nơi cư trú; phẩm chất đạo đức, tác phong, xây dựng gia đình văn hóa; tham gia các phong trào thi đua; thực hiện phòng, chống tham nhũng, lãng phí và các hoạt động xã hội, từ thiện...

<sup>7</sup> Nêu các hình thức khen thưởng (từ Bằng khen, danh hiệu thi đua) đã được Đảng, Nhà nước, bộ, ban, ngành, đoàn thể trung ương, tỉnh, thành phố trực thuộc trung ương tặng hoặc truy tặng (ghi rõ số quyết định, ngày, tháng năm ký quyết định).

<sup>8</sup> Đối với cá nhân đã hy sinh (từ trần): Ghi rõ họ, tên, chức vụ người viết báo cáo thay.

**ĐƠN VỊ CẤP TRÊN**                      **CỘNG HÒA XÃ HỘI CHỦ NGHĨA VIỆT NAM**  
**Độc lập - Tự do - Hạnh phúc**

<sup>1</sup>Tỉnh (thành phố), ngày... tháng...năm...

**TÓM TẮT THÀNH TÍCH**  
**ĐỀ NGHỊ TẶNG (TRUY TẶNG).....<sup>1</sup>**  
**(Về thành tích xuất sắc đột xuất trong.....)**

**Tên đơn vị hoặc cá nhân, chức vụ và đơn vị đề nghị khen thưởng**  
**(Ghi rõ đầy đủ không viết tắt)**

**I. SƠ LƯỢC ĐẶC ĐIỂM, TÌNH HÌNH**

- Đối với đơn vị ghi sơ lược năm thành lập, cơ cấu tổ chức, tổng số cán bộ, công chức và viên chức. Chức năng, nhiệm vụ được giao.

- Đối với cá nhân ghi rõ: Họ và tên (bí danh), ngày, tháng, năm sinh; quê quán; nơi thường trú; nghề nghiệp; chức vụ, đơn vị công tác...

**II. THÀNH TÍCH ĐẠT ĐƯỢC**

Báo cáo nêu ngắn gọn nội dung thành tích xuất sắc đột xuất đã đạt được (trong chiến đấu, phục vụ chiến đấu; phòng, chống tội phạm; phòng, chống bão lụt; phòng, chống cháy, nổ; bảo vệ tài sản của Nhà nước; bảo vệ tài sản, tính mạng của nhân dân...).

**XÁC NHẬN CỦA CẤP TRÌNH**  
**KHEN THƯỞNG**  
*(Ký, đóng dấu)*

**ĐƠN VỊ HOẶC CÁ NHÂN BÁO CÁO<sup>3</sup>**  
*(Ký, đóng dấu)*

<sup>1</sup> Địa danh.

<sup>2</sup> Ghi hình thức đề nghị khen thưởng.

<sup>3</sup> Đối với cá nhân: Ký, ghi rõ họ, tên và có xác nhận của thủ trưởng cơ quan.



**ĐƠN VỊ CẤP TRÊN**      **CỘNG HÒA XÃ HỘI CHỦ NGHĨA VIỆT NAM**  
**Độc lập - Tự do - Hạnh phúc**

<sup>1</sup>Tỉnh (thành phố), ngày... tháng...năm...

**BÁO CÁO THÀNH TÍCH**  
**ĐỀ NGHỊ TẶNG .....**<sup>2</sup>

**Tên đơn vị hoặc cá nhân và chức vụ, đơn vị đề nghị khen thưởng**  
 (Ghi đầy đủ bằng chữ in thường, không viết tắt)

**I. THÔNG TIN CHUNG**

- Đối với đơn vị: Địa điểm trụ sở chính, điện thoại, fax; địa chỉ trang tin điện tử; cơ cấu tổ chức, tổng số cán bộ, công chức và viên chức; chức năng, nhiệm vụ được giao.

- Đối với cá nhân ghi rõ: Họ và tên (bí danh), ngày, tháng, năm sinh; quê quán; nơi thường trú; nghề nghiệp; chức vụ, đơn vị công tác...

**II. THÀNH TÍCH ĐẠT ĐƯỢC**

Báo cáo thành tích phải căn cứ vào mục tiêu (nhiệm vụ), các chỉ tiêu về năng suất, chất lượng, hiệu quả... đã được thống nhất giao ước thi đua trong đợt phát động thi đua hoặc thi đua chuyên đề; các biện pháp, giải pháp đạt được thành tích xuất sắc, mang lại hiệu quả kinh tế, xã hội, dẫn đầu phong trào thi đua; những kinh nghiệm rút ra trong đợt thi đua...<sup>3</sup>.

**XÁC NHẬN CỦA CẤP TRÌNH**  
**KHEN THƯỞNG**

(Ký, đóng dấu)

**THỦ TRƯỞNG ĐƠN VỊ HOẶC**  
**CÁ NHÂN BÁO CÁO<sup>4</sup>**

(Ký, đóng dấu)

<sup>1</sup> Địa danh

<sup>2</sup> Ghi hình thức đề nghị khen thưởng. Chỉ áp dụng các hình thức khen thưởng thuộc thẩm quyền của bộ, ngành, địa phương; trường hợp xuất sắc, tiêu biểu mới đề nghị Thủ tướng Chính phủ tặng Cờ thi đua của Chính phủ, Bằng khen của Thủ tướng Chính phủ, trường hợp đặc biệt xuất sắc trình Thủ tướng Chính phủ đề nghị Chủ tịch nước tặng Huân chương.

<sup>3</sup> Nếu là tập thể hoặc thủ trưởng đơn vị sản xuất, kinh doanh phải nêu việc thực hiện nghĩa vụ nộp ngân sách nhà nước; đảm bảo môi trường, an toàn vệ sinh lao động, an toàn vệ sinh thực phẩm.

<sup>4</sup> Đối với cá nhân: Ghi "Người báo cáo thành tích" và ký, ghi rõ họ, tên và có xác nhận của thủ trưởng cơ quan.

**Mẫu số 09 (Áp dụng đối với tổ chức)**

**CƠ QUAN ĐỀ NGHỊ KHEN THƯỞNG**

**CỘNG HÒA XÃ HỘI CHỦ NGHĨA VIỆT NAM  
Độc lập - Tự do - Hạnh phúc**

....., ngày .... tháng .... năm ....

**BÁO CÁO THÀNH TÍCH  
ĐỀ NGHỊ TẶNG .....**  
(Áp dụng đối với tổ chức)

**Tên tổ chức:** .....  
(Ghi rõ đầy đủ bằng chữ in thường, không viết tắt)

**I. SƠ LƯỢC ĐẶC ĐIỂM, TÌNH HÌNH:**

- Tên tổ chức nước ngoài:.....
- Địa chỉ trụ sở chính:.....
- Điện thoại: ..... Fax:.....
- Địa chỉ, văn phòng đại diện tại Việt Nam (nếu có): .....
- Địa chỉ trang thông tin điện tử:.....
- Quá trình thành lập và phát triển:.....

**II. THÀNH TÍCH, ĐÓNG GÓP:**

.....  
.....

**III. CÁC HÌNH THỨC KHEN THƯỞNG ĐÃ ĐƯỢC CƠ QUAN VÀ TỔ CHỨC CỦA VIỆT NAM GHI NHẬN:**

.....  
.....

**THỦ TRƯỞNG CƠ QUAN  
ĐỀ NGHỊ KHEN THƯỞNG**  
(Ký tên, đóng dấu)

**XÁC NHẬN CỦA CƠ QUAN TRÌNH KHEN THƯỞNG**



Mẫu số 10 (Áp dụng đối với cá nhân)

**CƠ QUAN ĐỀ NGHỊ KHEN THƯỞNG      CỘNG HÒA XÃ HỘI CHỦ NGHĨA VIỆT NAM**  
**Độc lập - Tự do - Hạnh phúc**

..., ngày .... tháng .... năm ....

**BÁO CÁO THÀNH TÍCH**  
**ĐỀ NGHỊ TẶNG (TRUY TẶNG) .....**  
(Áp dụng đối với cá nhân)

**I. TÓM TẮT TIỂU SỬ VÀ QUÁ TRÌNH CÔNG TÁC:**

1. Thông tin cá nhân:

- Họ và tên:.....
- Ngày sinh: ..... Giới tính:.....
- Quốc tịch:.....
- Chức vụ:.....
- Địa chỉ nơi ở hoặc trụ sở làm việc:.....

2. Tóm tắt quá trình công tác:.....

.....

**II. THÀNH TÍCH, ĐÓNG GÓP:**

.....

.....

**III. CÁC HÌNH THỨC KHEN THƯỞNG ĐÃ ĐƯỢC CƠ QUAN/TỔ CHỨC CỦA VIỆT NAM GHI NHẬN:**

**THỦ TRƯỞNG CƠ QUAN**  
**ĐỀ NGHỊ KHEN THƯỞNG**  
(Ký tên, đóng dấu)

**XÁC NHẬN CỦA CƠ QUAN TRÌNH KHEN THƯỞNG**

**Mẫu số 11**

**TÊN CƠ QUAN, TỔ CHỨC<sup>1</sup>      CỘNG HÒA XÃ HỘI CHỦ NGHĨA VIỆT NAM**  
**Độc lập - Tự do - Hạnh phúc**

Số: ... / ...<sup>2</sup> ... - ...<sup>3</sup> ...

...<sup>4</sup> ..., ngày... tháng... năm...

**XÁC NHẬN HIỆU QUẢ ÁP DỤNG, PHẠM VI ẢNH HƯỞNG  
 CỦA SÁNG KIẾN HOẶC ĐỀ TÀI KHOA HỌC, ĐỀ ÁN KHOA HỌC,  
 CÔNG TRÌNH KHOA HỌC VÀ CÔNG NGHỆ**

Căn cứ .....

Căn cứ .....

Căn cứ .....

Cơ quan tổ chức (đơn vị trình khen thưởng)<sup>5</sup> xác nhận hiệu quả áp dụng và phạm vi ảnh hưởng của sáng kiến hoặc đề tài khoa học, đề án khoa học, công trình khoa học và công nghệ ..... đề nghị xét, tặng danh hiệu “Chiến sĩ thi đua toàn quốc” hoặc đề nghị khen thưởng ..... cho cá nhân (hoặc các cá nhân) có tên sau đây:

1. Họ và tên: .....

Chức vụ, đơn vị công tác: .....

- Tên sáng kiến hoặc đề tài khoa học, đề án khoa học, công trình khoa học và công nghệ: .....

- Hiệu quả đạt được khi áp dụng sáng kiến hoặc đề tài khoa học, đề án khoa học, công trình khoa học và công nghệ: .....

- Phạm vi ảnh hưởng của sáng kiến hoặc đề tài khoa học, đề án khoa học, công trình khoa học và công nghệ: .....

2. Họ và tên: .....

Chức vụ, đơn vị công tác: .....

- Tên sáng kiến hoặc đề tài khoa học, đề án khoa học, công trình khoa học và công nghệ: .....

- Hiệu quả đạt được khi áp dụng sáng kiến hoặc đề tài khoa học, đề án khoa học, công trình khoa học và công nghệ: .....

- Phạm vi ảnh hưởng của sáng kiến hoặc đề tài khoa học, đề án khoa học, công trình khoa học và công nghệ: .....



Ý kiến của cơ quan, tổ chức có thẩm quyền chứng nhận hoặc xác nhận hiệu quả áp dụng, khả năng nhân rộng, phạm vi ảnh hưởng của sáng kiến, đề tài khoa học, đề án khoa học, công trình khoa học và công nghệ ..... để đề nghị danh hiệu Chiến sĩ thi đua các cấp và đề nghị các hình thức khen thưởng.

**Nơi nhận:**

- Như trên;
- .....
- Lưu: VT, ...<sup>6</sup> ...<sup>7</sup> ...

**QUYỀN HẠN, CHỨC VỤ CỦA NGƯỜI KÝ**

*(Chữ ký của người có thẩm quyền,  
dấu/chữ ký số của cơ quan, tổ chức)*

**Họ và tên**

.....<sup>8</sup>.....

**Ghi chú:**

- <sup>1</sup> Tên cơ quan, tổ chức trình khen.
- <sup>2</sup> Chữ viết tắt tên cơ quan, tổ chức hoặc chức danh nhà nước ban hành công văn.
- <sup>3</sup> Chữ viết tắt tên đơn vị soạn thảo công văn.
- <sup>4</sup> Địa danh.
- <sup>5</sup> Việc công nhận hiệu quả áp dụng và phạm vi ảnh hưởng của sáng kiến đề tài nghiên cứu khoa học do người đứng đầu bộ, ban, ngành, tỉnh, đoàn thể trung ương xem xét, công nhận.
- <sup>6</sup> Chữ viết tắt tên đơn vị soạn thảo và số lượng bản lưu (nếu cần).
- <sup>7</sup> Ký hiệu người soạn thảo văn bản và số lượng bản phát hành (nếu cần).
- <sup>8</sup> Địa chỉ cơ quan, tổ chức; thư điện tử; trang thông tin điện tử; số điện thoại; số Fax (nếu cần).



## **Phụ lục II**

# **QUY ĐỊNH VỀ MẪU HUÂN CHƯƠNG, HUY CHƯƠNG, HUY HIỆU; MẪU BẢNG DANH HIỆU THI ĐUA, HÌNH THỨC KHEN THƯỞNG; MẪU CỜ DANH HIỆU VINH DỰ NHÀ NƯỚC VÀ CỜ THI ĐUA; MẪU TRÌNH BÀY ĐỀ NGHỊ CẤP ĐỔI, CẤP LẠI HIỆN VẬT KHEN THƯỞNG**

*(Kèm theo Nghị định số 98 /2023/NĐ-CP  
ngày 5 tháng 12 năm 2023 của Chính phủ)*

### **Phụ lục II.1**

## **MẪU BẢN VẼ THIẾT KẾ HUÂN CHƯƠNG, HUY CHƯƠNG, HUY HIỆU**

- Mẫu 1.1. "Huân chương Sao vàng"
- Mẫu 1.2. "Huân chương Hồ Chí Minh"
- Mẫu 1.3. "Huân chương Độc lập" hạng Nhất, hạng Nhì, hạng Ba
- Mẫu 1.4. "Huân chương Quân công" hạng Nhất, hạng Nhì, hạng Ba
- Mẫu 1.5. "Huân chương Lao động" hạng Nhất, hạng Nhì, hạng Ba
- Mẫu 1.6. "Huân chương Chiến công" hạng Nhất, hạng Nhì, hạng Ba
- Mẫu 1.7. "Huân chương Bảo vệ Tổ quốc" hạng Nhất, hạng Nhì, hạng Ba
- Mẫu 1.8. "Huân chương Dũng cảm"
- Mẫu 1.9. "Huân chương Đại đoàn kết dân tộc"
- Mẫu 1.10. "Huân chương Hữu nghị"
- Mẫu 1.11. "Huy chương Quân kỳ quyết thắng"
- Mẫu 1.12. "Huy chương Vì an ninh Tổ quốc"
- Mẫu 1.13. "Huy chương Chiến sĩ vẻ vang" hạng Nhất, hạng Nhì, hạng Ba
- Mẫu 1.14. "Huy chương Hữu nghị"
- Mẫu 1.15. Huy hiệu "Bà mẹ Việt Nam anh hùng"
- Mẫu 1.16. Huy hiệu "Anh hùng Lực lượng vũ trang nhân dân"
- Mẫu 1.17. Huy hiệu "Anh hùng Lao động"
- Mẫu 1.18. Huy hiệu "Tinh Anh hùng"
- Mẫu 1.19. Huy hiệu "Thành phố Anh hùng"
- Mẫu 1.20. Huy hiệu "Nhà giáo nhân dân"
- Mẫu 1.21. Huy hiệu "Nhà giáo ưu tú"
- Mẫu 1.22. Huy hiệu "Thầy thuốc nhân dân"
- Mẫu 1.23. Huy hiệu "Thầy thuốc ưu tú"
- Mẫu 1.24. Huy hiệu "Nghệ sĩ nhân dân"
- Mẫu 1.25. Huy hiệu "Nghệ sĩ ưu tú"
- Mẫu 1.26. Huy hiệu "Nghệ nhân nhân dân"
- Mẫu 1.27. Huy hiệu "Nghệ nhân ưu tú"
- Mẫu 1.28. Huy hiệu "Chiến sĩ thi đua toàn quốc"



### HUÂN CHƯƠNG SAO VÀNG

Tỷ lệ 1/1

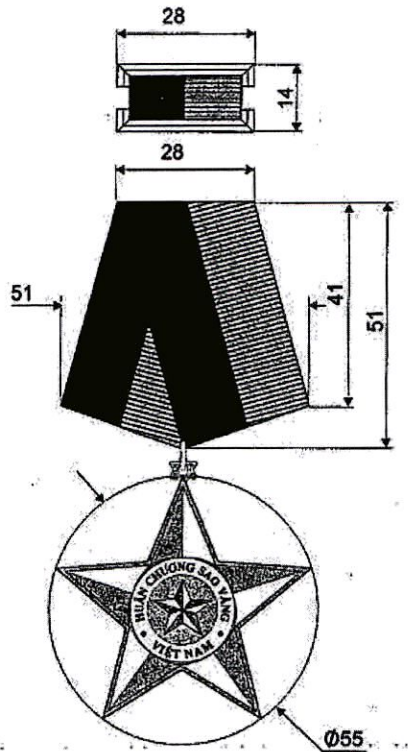

### HUÂN CHƯƠNG HỒ CHÍ MINH

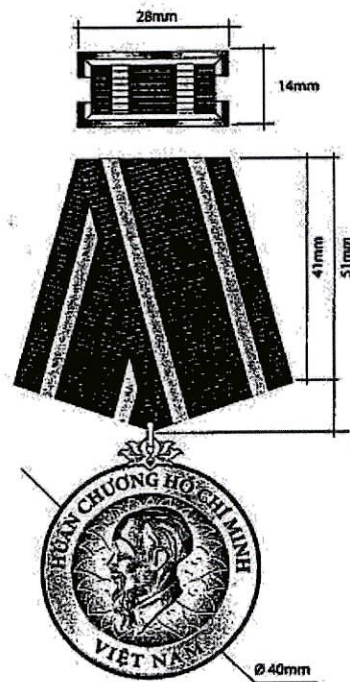

Tỷ lệ 1:1

### HUÂN CHƯƠNG ĐỘC LẬP

Huân chương Độc lập  
hạng Nhất

Huân chương Độc lập  
hạng Nhì

Huân chương Độc lập  
hạng Ba

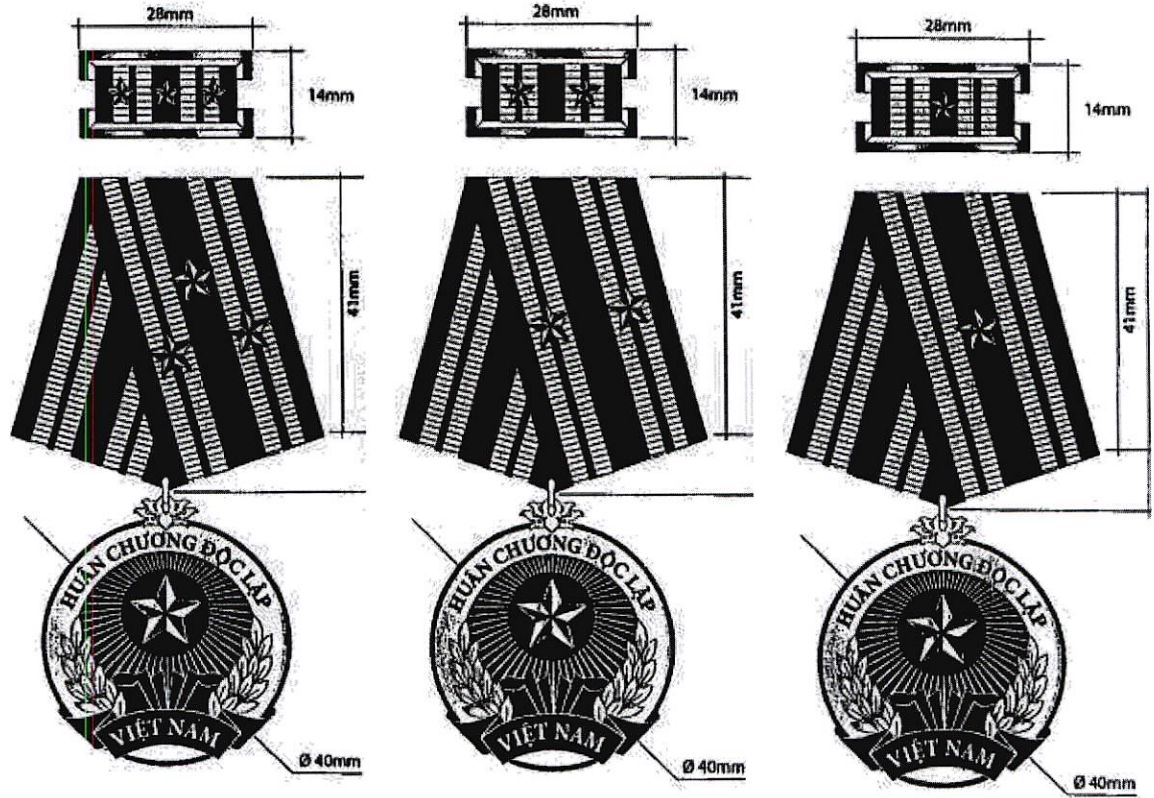

Tỷ lệ 1:1



## HUÂN CHƯƠNG QUÂN CÔNG

Huân chương Quân công  
hạng Nhất

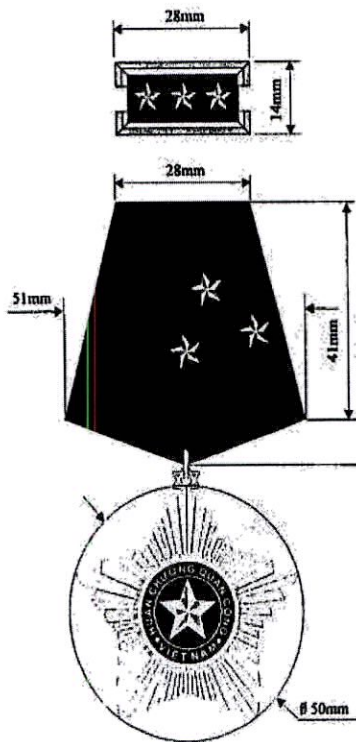

Huân chương Quân công  
hạng Nhì

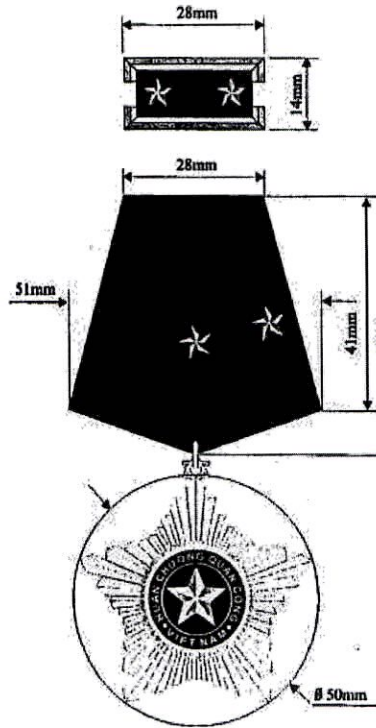

Huân chương Quân công  
hạng Ba

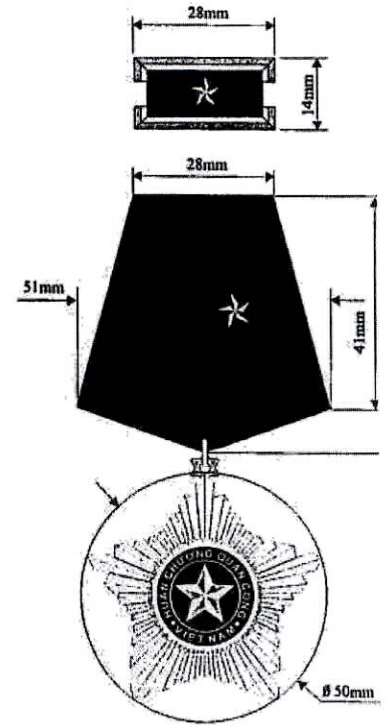

Tỷ lệ 1:1

# HUÂN CHƯƠNG LAO ĐỘNG

Huân chương Lao động  
hạng Nhất

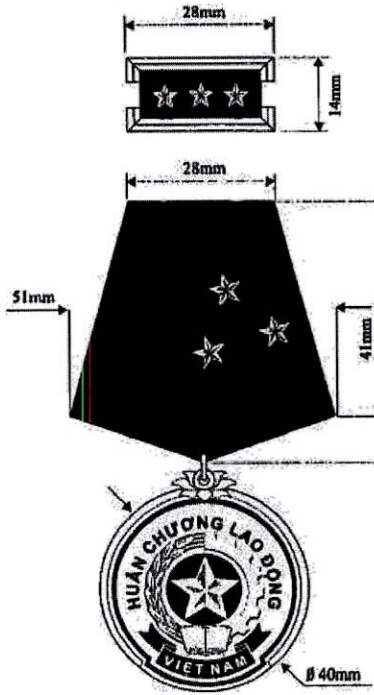

Huân chương Lao động  
hạng Nhì

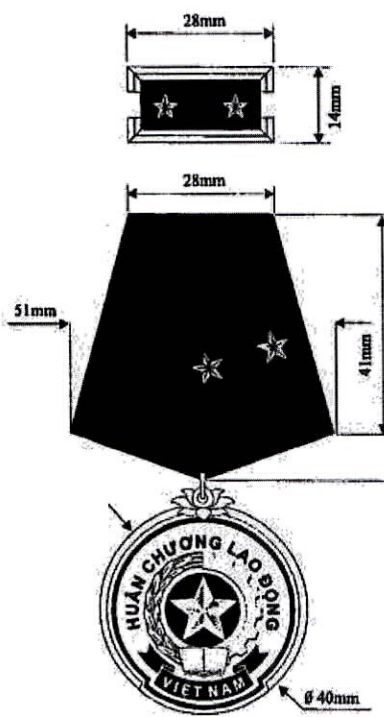

Huân chương Lao động  
hạng Ba

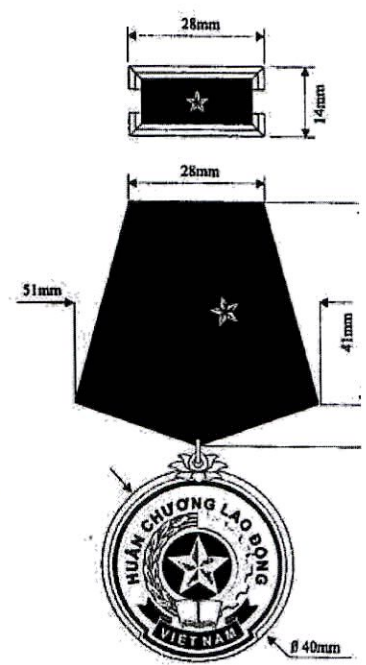

Tỷ lệ 1:1



# HUÂN CHƯƠNG CHIẾN CÔNG

Huân chương Chiến công  
hạng Nhất

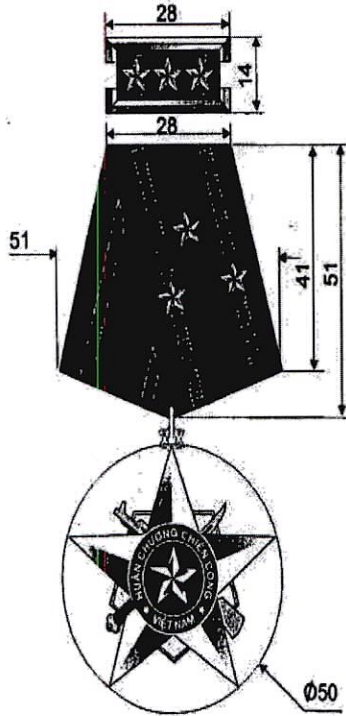

Huân chương Chiến công  
hạng Nhì

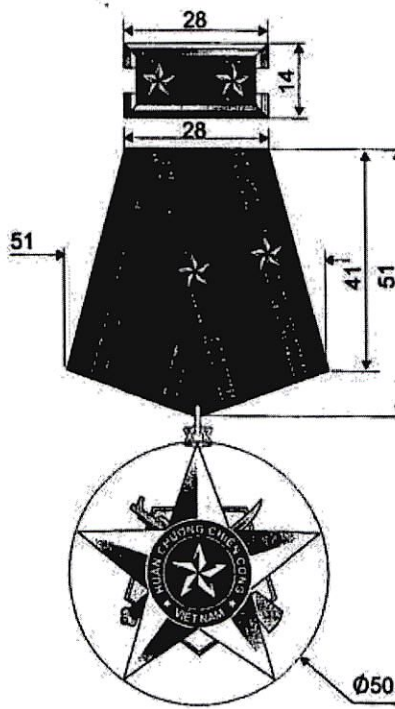

Huân chương Chiến công  
hạng Ba

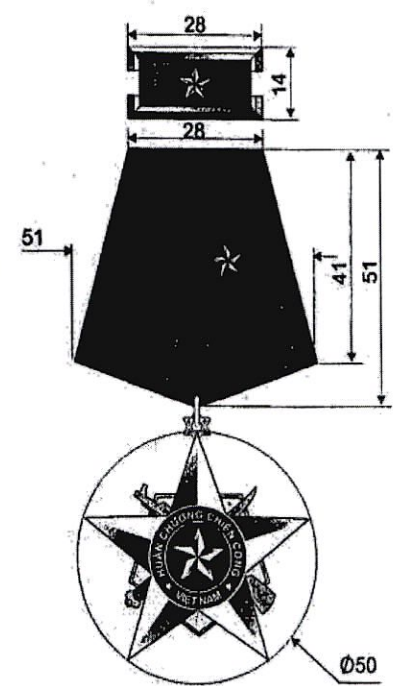

Tỷ lệ 1:1

# HUÂN CHƯƠNG BẢO VỆ TỔ QUỐC

Tỷ lệ 1/1

Huân chương Bảo vệ  
Tổ quốc hạng Nhất

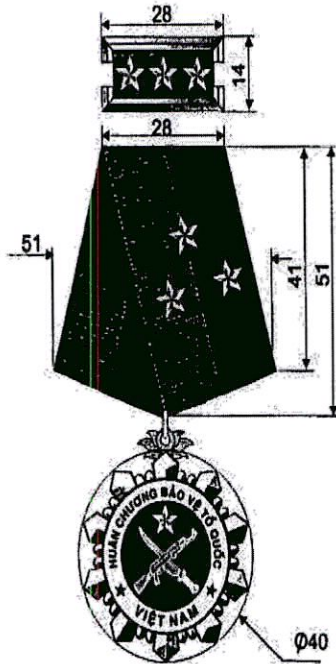

Huân chương Bảo vệ  
Tổ quốc hạng Nhì

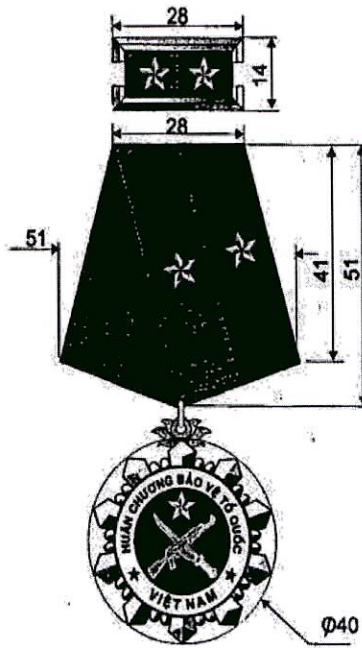

Huân chương Bảo vệ  
Tổ quốc hạng Ba

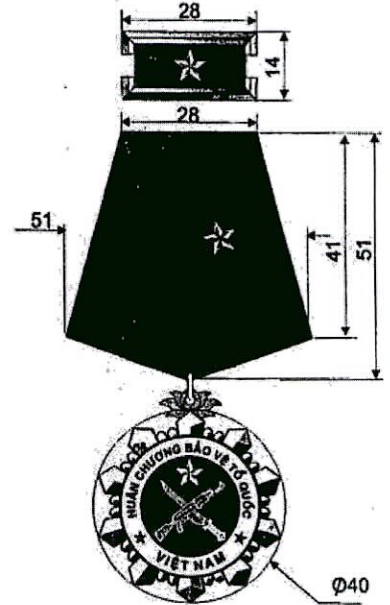



### HUÂN CHƯƠNG DŨNG CẢM

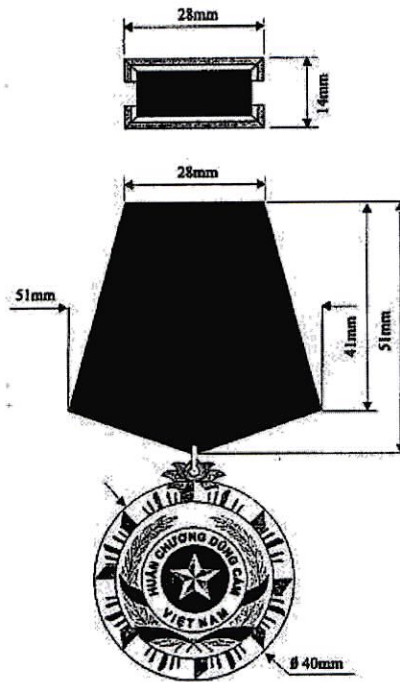

Tỷ lệ 1:1

### HUÂN CHƯƠNG ĐẠI ĐOÀN KẾT DÂN TỘC

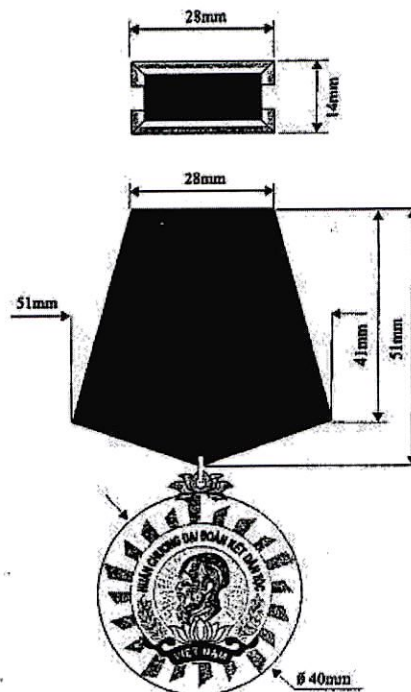

Tỷ lệ 1:1

Mẫu số 1.10

### HUÂN CHƯƠNG HỮU NGHỊ

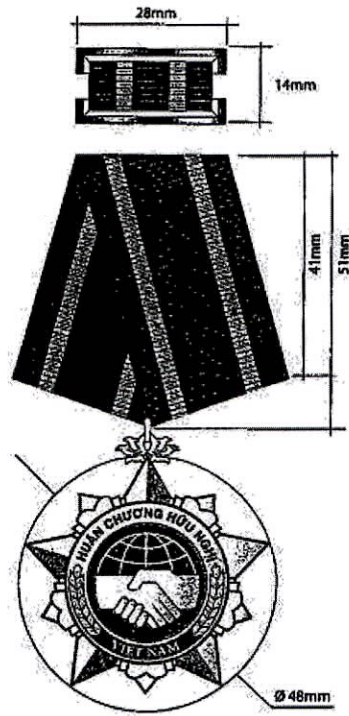

Tỷ lệ 1:1

Mẫu số 1.11

### HUY CHƯƠNG QUÂN KỲ QUYẾT THẮNG

Tỷ lệ 1/1

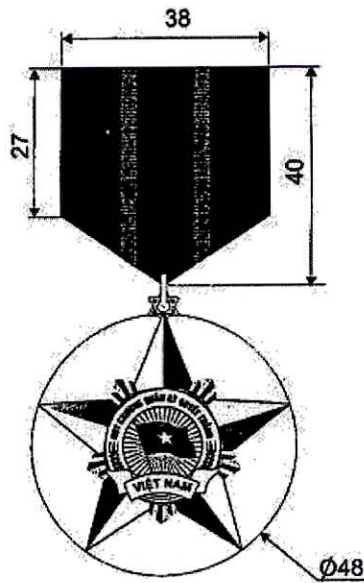



Mẫu số 1.12

**HUY CHƯƠNG VÌ AN NINH TỔ QUỐC**  
Tỷ lệ 1/1

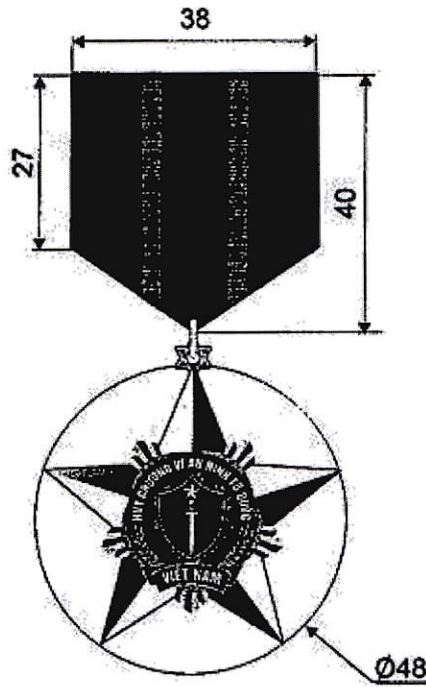

Mẫu số 1.13

**HUY CHƯƠNG CHIẾN SĨ VÊ VANG**  
Tỷ lệ 1/1

**Huân chương Chiến sĩ  
vê vang hạng Nhất**

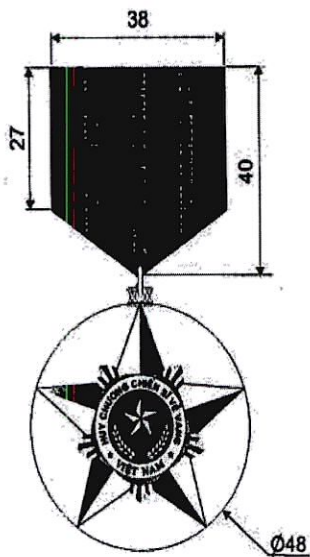

**Huân chương Chiến sĩ  
vê vang hạng Nhì**

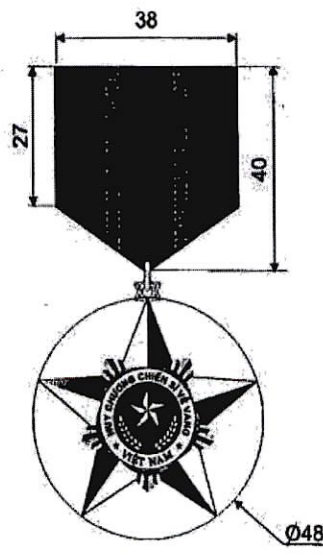

**Huân chương Chiến sĩ  
vê vang hạng Ba**

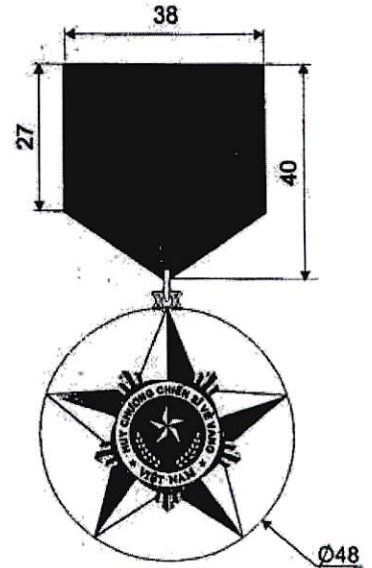

Mẫu số 1.14

**HUY CHƯƠNG HỮU NGHỊ**

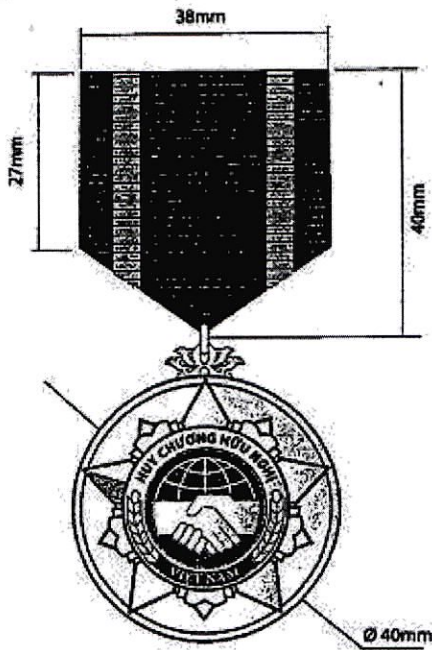

Tỷ lệ 1:1

Mẫu số 1.15

**HUY HIỆU “BÀ MẸ VIỆT NAM ANH HÙNG”**

Tỷ lệ 1/1

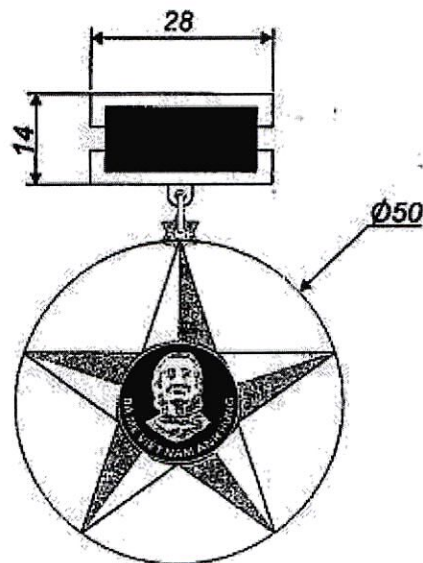



Mẫu số 1.16

**HUY HIỆU “ANH HÙNG LỰC LƯỢNG VŨ TRANG NHÂN DÂN”**  
Tỷ lệ 1/1

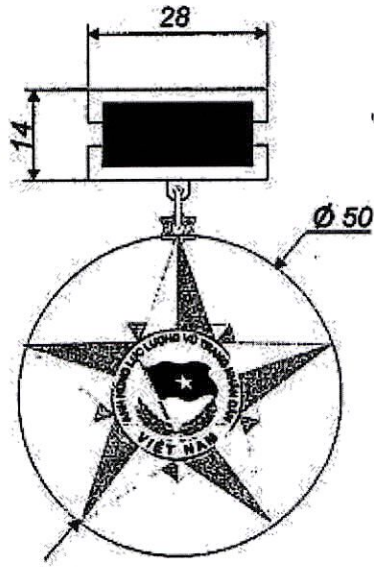

Mẫu số 1.17

**HUY HIỆU “ANH HÙNG LAO ĐỘNG”**  
Tỷ lệ 1/1

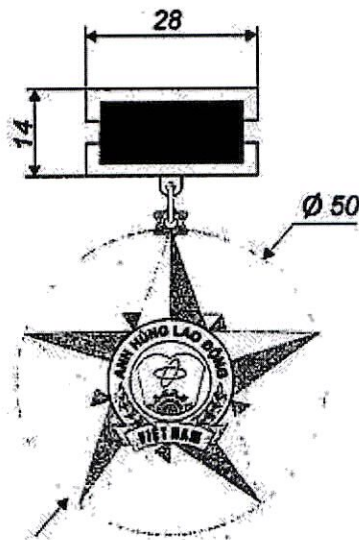

**HUY HIỆU “TỈNH ANH HÙNG”**  
Tỷ lệ 1/1

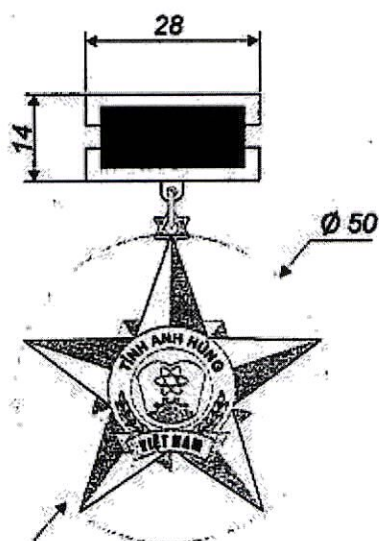

**HUY HIỆU “THÀNH PHỐ ANH HÙNG”**  
Tỷ lệ 1/1

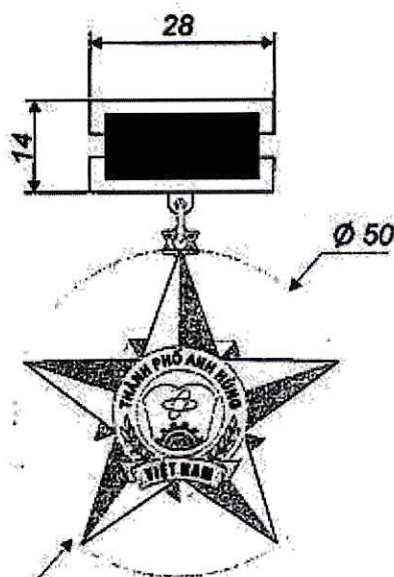

**HUY HIỆU “NHÀ GIÁO NHÂN DÂN”**  
Tỷ lệ 1/1

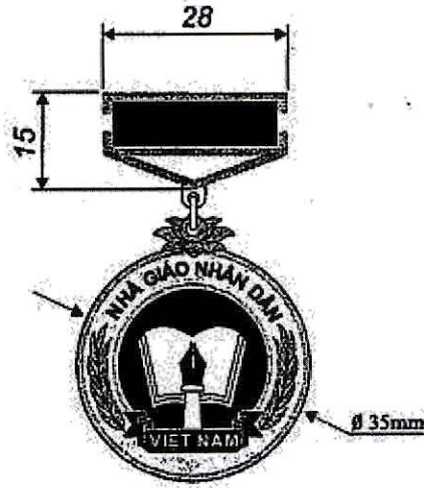

**HUY HIỆU “NHÀ GIÁO ƯU TÚ”**  
Tỷ lệ 1/1

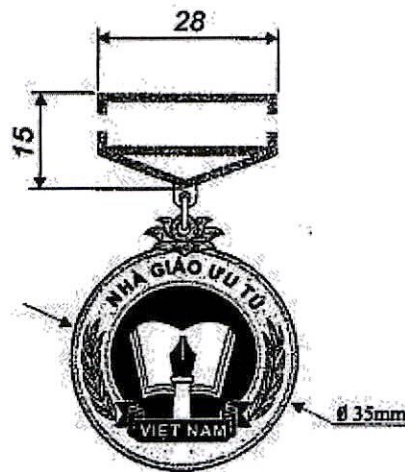



Mẫu số 1.22

**HUY HIỆU “THẦY THUỐC NHÂN DÂN”**  
Tỷ lệ 1/1

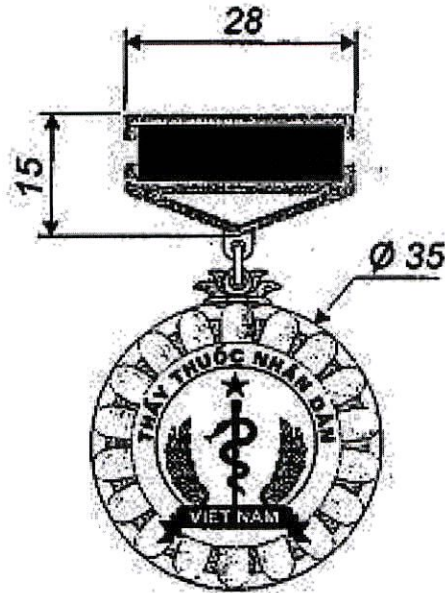

Mẫu số 1.23

**HUY HIỆU “THẦY THUỐC ƯU TÚ”**  
Tỷ lệ 1/1

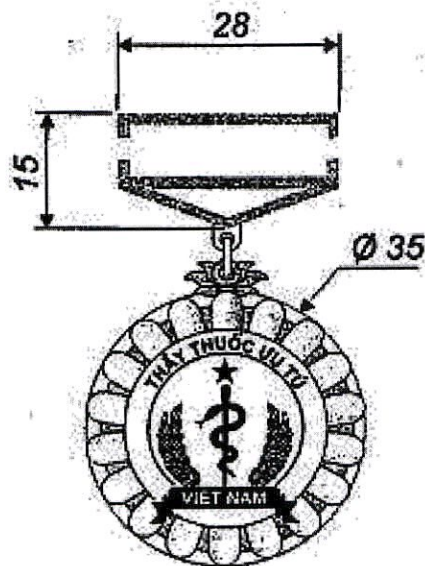

**HUY HIỆU “NGHỆ SĨ NHÂN DÂN”**  
Tỷ lệ 1/1

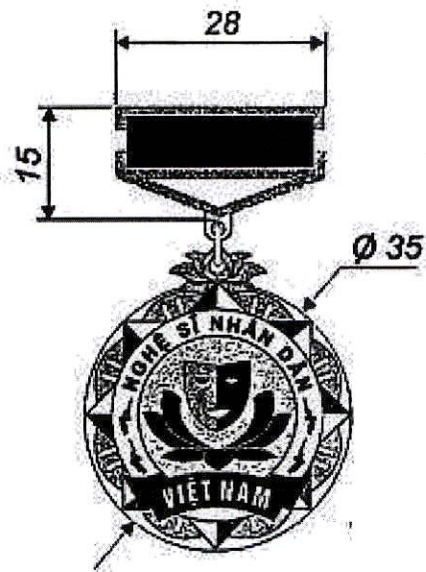

**HUY HIỆU “NGHỆ SĨ ƯU TÚ”**  
Tỷ lệ 1/1

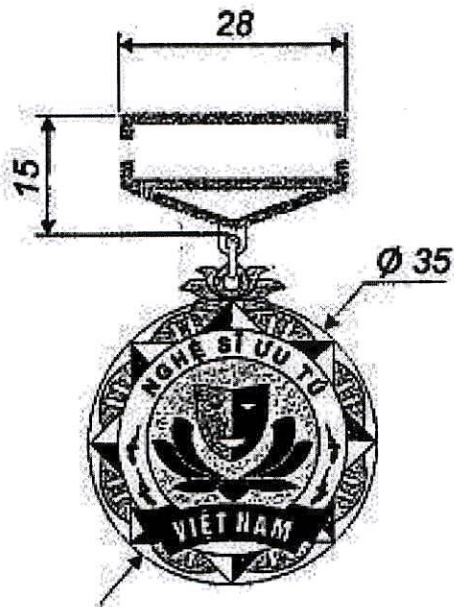

Mẫu số 1.26

**HUY HIỆU “NGHỆ NHÂN NHÂN DÂN”**  
Tỷ lệ 1/1

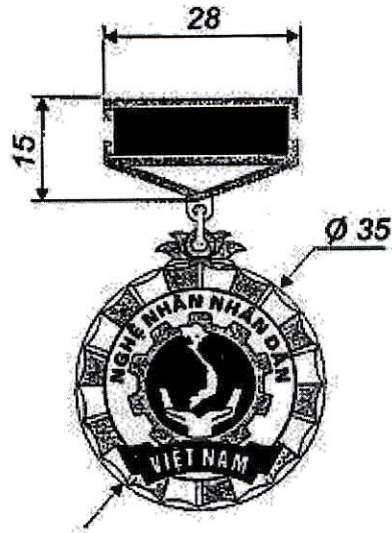

Mẫu số 1.27

**HUY HIỆU “NGHỆ NHÂN ƯU TÚ”**  
Tỷ lệ 1/1

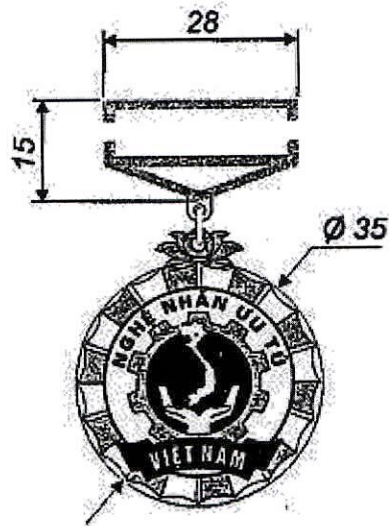



**HUY HIỆU “CHIẾN SĨ THI ĐUA TOÀN QUỐC”**  
Tỷ lệ 1/1

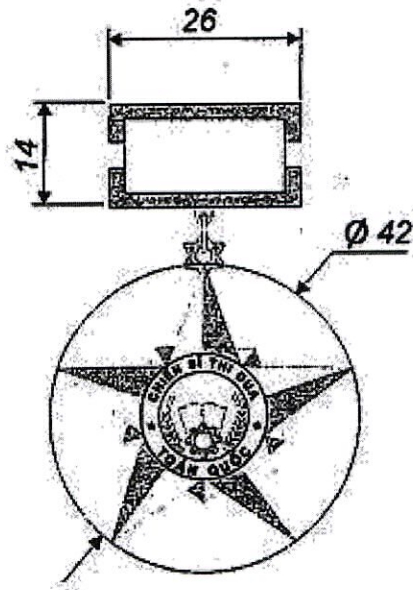

**Phụ lục II.2**  
**MẪU BẢN VẼ THIẾT KẾ BẰNG CỦA CÁC HÌNH THỨC KHEN**  
**THƯỞNG VÀ DANH HIỆU THI ĐUA**

- Mẫu 2.1. Bằng "Huân chương Sao vàng"  
 Mẫu 2.2. Bằng "Huân chương Hồ Chí Minh"  
 Mẫu 2.3. Bằng "Huân chương Độc lập" hạng Nhất, hạng Nhì, hạng Ba  
 Mẫu 2.4. Bằng "Huân chương Quân công" hạng Nhất, hạng Nhì, hạng Ba  
 Mẫu 2.5. Bằng "Huân chương Lao động" hạng Nhất, hạng Nhì, hạng Ba  
 Mẫu 2.6. Bằng "Huân chương Chiến công" hạng Nhất, hạng Nhì, hạng Ba  
 Mẫu 2.7. Bằng "Huân chương Bảo vệ tổ quốc" hạng Nhất, hạng Nhì, hạng Ba  
 Mẫu 2.8. Bằng "Huân chương Dũng cảm"  
 Mẫu 2.9. Bằng "Huân chương Đại đoàn kết dân tộc"  
 Mẫu 2.10. Bằng "Huân chương Hữu nghị"  
 Mẫu 2.11. Bằng "Huy chương Quân kỳ quyết thắng"  
 Mẫu 2.12. Bằng "Huy chương Vì an ninh Tổ quốc"  
 Mẫu 2.13. Bằng "Huy chương Chiến sĩ vẻ vang" hạng Nhất, hạng Nhì, hạng Ba  
 Mẫu 2.14. Bằng "Huy chương Hữu nghị"  
 Mẫu 2.15. Bằng "Bà mẹ Việt Nam anh hùng"  
 Mẫu 2.16. Bằng "Anh hùng Lực lượng vũ trang nhân dân"  
 Mẫu 2.17. Bằng "Anh hùng Lao động"  
 Mẫu 2.18. Bằng "Tinh Anh hùng"  
 Mẫu 2.19. Bằng "Thành phố Anh hùng"  
 Mẫu 2.20. Bằng "Nhà giáo nhân dân"  
 Mẫu 2.21. Bằng "Nhà giáo ưu tú"  
 Mẫu 2.22. Bằng "Thầy thuốc nhân dân"  
 Mẫu 2.23. Bằng "Thầy thuốc ưu tú"  
 Mẫu 2.24. Bằng "Nghệ sĩ nhân dân"  
 Mẫu 2.25. Bằng "Nghệ sĩ ưu tú"  
 Mẫu 2.26. Bằng "Nghệ nhân nhân dân"  
 Mẫu 2.27. Bằng "Nghệ nhân ưu tú"  
 Mẫu 2.28. Bằng "Chiến sĩ thi đua toàn quốc"  
 Mẫu 2.29. Bằng "Giải thưởng Hồ Chí Minh"  
 Mẫu 2.30. Bằng "Giải thưởng Nhà nước"  
 Mẫu 2.31. Bằng khen của Thủ tướng Chính phủ

Mẫu 2.1



CỘNG HÒA XÃ HỘI CHỦ NGHĨA VIỆT NAM  
Độc lập - Tự do - Hạnh phúc

**CHỦ TỊCH**  
**NƯỚC CỘNG HÒA XÃ HỘI CHỦ NGHĨA VIỆT NAM**  
**TẶNG**  
**HUÂN CHƯƠNG SAO VÀNG**

Hà Nội, ngày tháng năm  
CHỦ TỊCH

Quyết định số QĐ-CTN ngày tháng năm  
Số số vàng:

Mẫu 2.2



CỘNG HÒA XÃ HỘI CHỦ NGHĨA VIỆT NAM  
Độc lập - Tự do - Hạnh phúc

**CHỦ TỊCH**  
**NƯỚC CỘNG HÒA XÃ HỘI CHỦ NGHĨA VIỆT NAM**  
**TẶNG**  
**HUÂN CHƯƠNG HỒ CHÍ MINH**

Hà Nội, ngày tháng năm  
CHỦ TỊCH

Quyết định số ngày tháng năm  
Số số vàng:



Mẫu 2.3



CỘNG HÒA XÃ HỘI CHỦ NGHĨA VIỆT NAM  
Độc lập - Tự do - Hạnh phúc

CHỦ TỊCH  
NƯỚC CỘNG HÒA XÃ HỘI CHỦ NGHĨA VIỆT NAM  
TẶNG  
HUÂN CHƯƠNG ĐỘC LẬP

Hà Nội, ngày tháng năm  
CHỦ TỊCH

Quyết định số: QB-CTN ngày tháng năm  
Số số vàng:

Mẫu số 2.4



CỘNG HÒA XÃ HỘI CHỦ NGHĨA VIỆT NAM  
Độc lập - Tự do - Hạnh phúc

CHỦ TỊCH  
NƯỚC CỘNG HÒA XÃ HỘI CHỦ NGHĨA VIỆT NAM  
TẶNG  
HUÂN CHƯƠNG QUÂN CÔNG  
HẠNG

Hà Nội, ngày tháng năm  
CHỦ TỊCH

Quyết định số: QB-CTN ngày tháng năm  
Số số vàng:





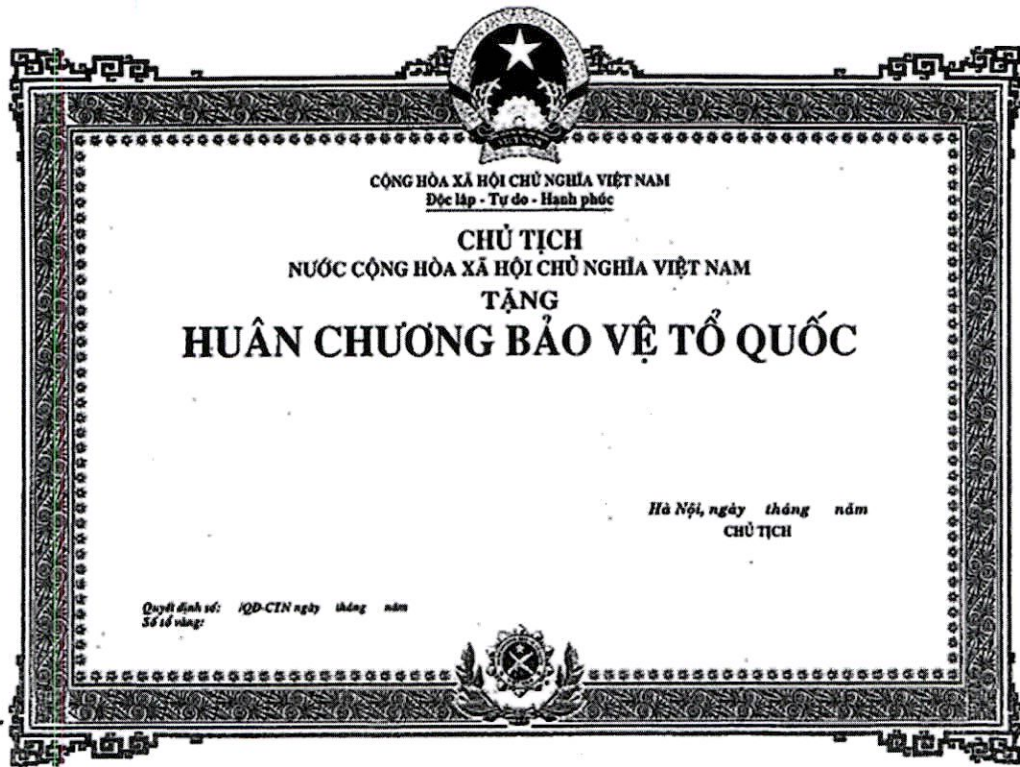



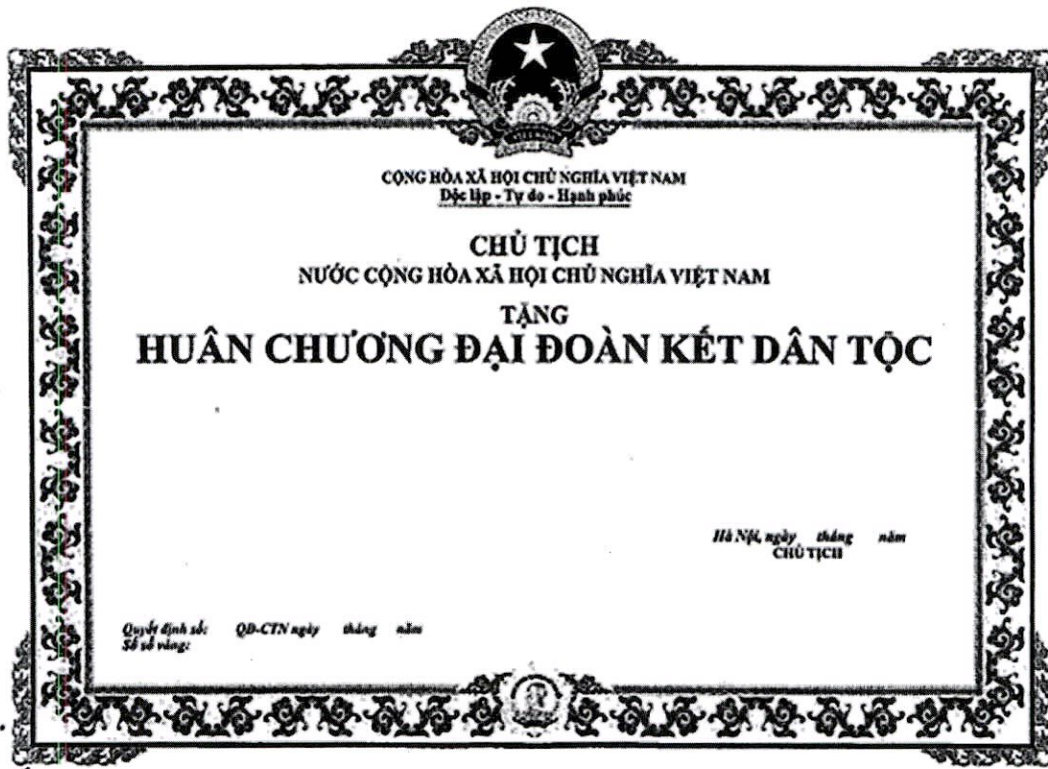

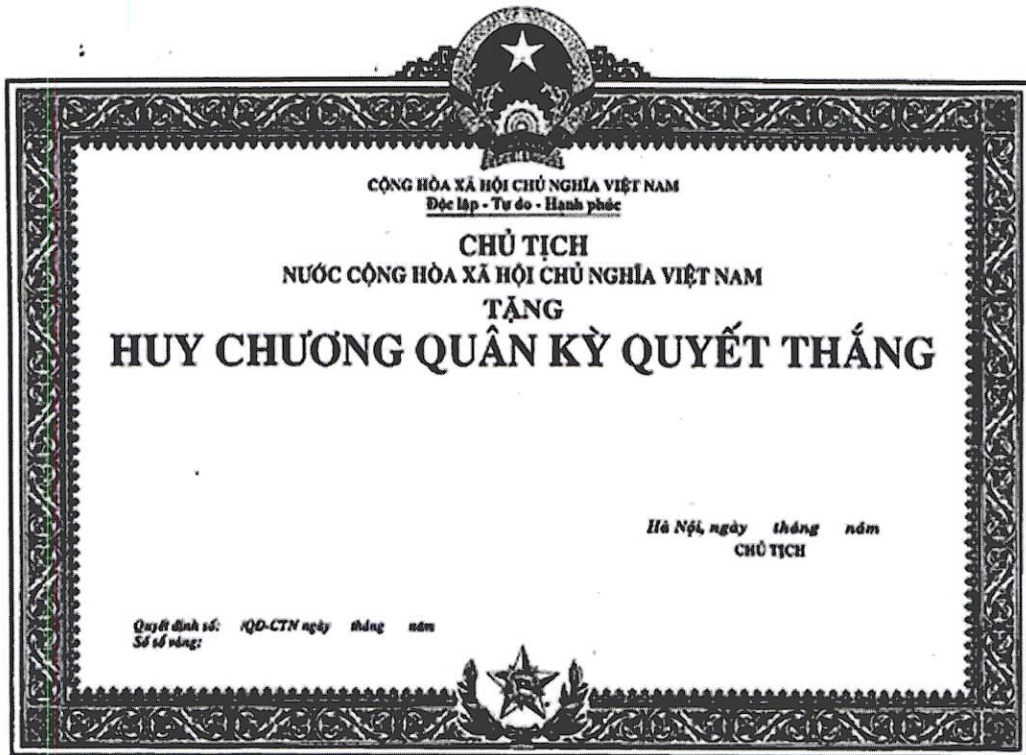

CỘNG HÒA XÃ HỘI CHỦ NGHĨA VIỆT NAM  
Độc lập - Tự do - Hạnh phúc

**CHỦ TỊCH  
NƯỚC CỘNG HÒA XÃ HỘI CHỦ NGHĨA VIỆT NAM  
TẶNG  
HUY CHƯƠNG QUÂN KỲ QUYẾT THẮNG**

Hà Nội, ngày tháng năm  
CHỦ TỊCH

Quyết định số: QĐ-CTN ngày tháng năm  
Số số vàng:

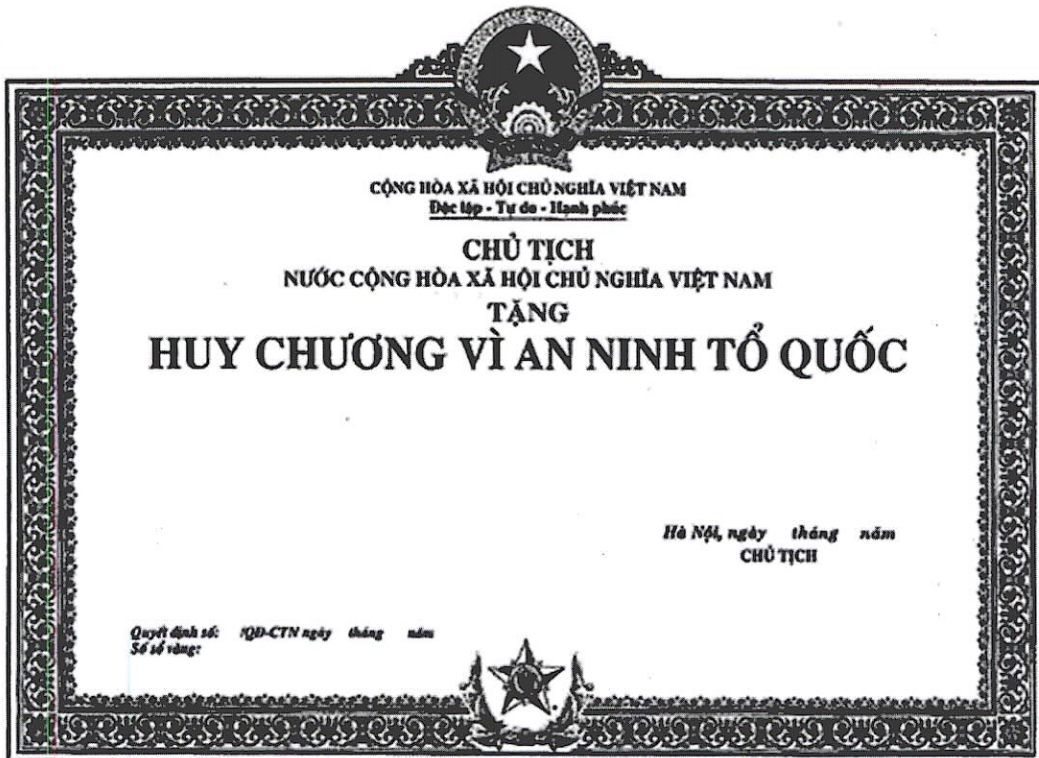

CỘNG HÒA XÃ HỘI CHỦ NGHĨA VIỆT NAM  
Độc lập - Tự do - Hạnh phúc

**CHỦ TỊCH  
NƯỚC CỘNG HÒA XÃ HỘI CHỦ NGHĨA VIỆT NAM  
TẶNG  
HUY CHƯƠNG VÌ AN NINH TỔ QUỐC**

Hà Nội, ngày tháng năm  
CHỦ TỊCH

Quyết định số: QĐ-CTN ngày tháng năm  
Số số vàng:













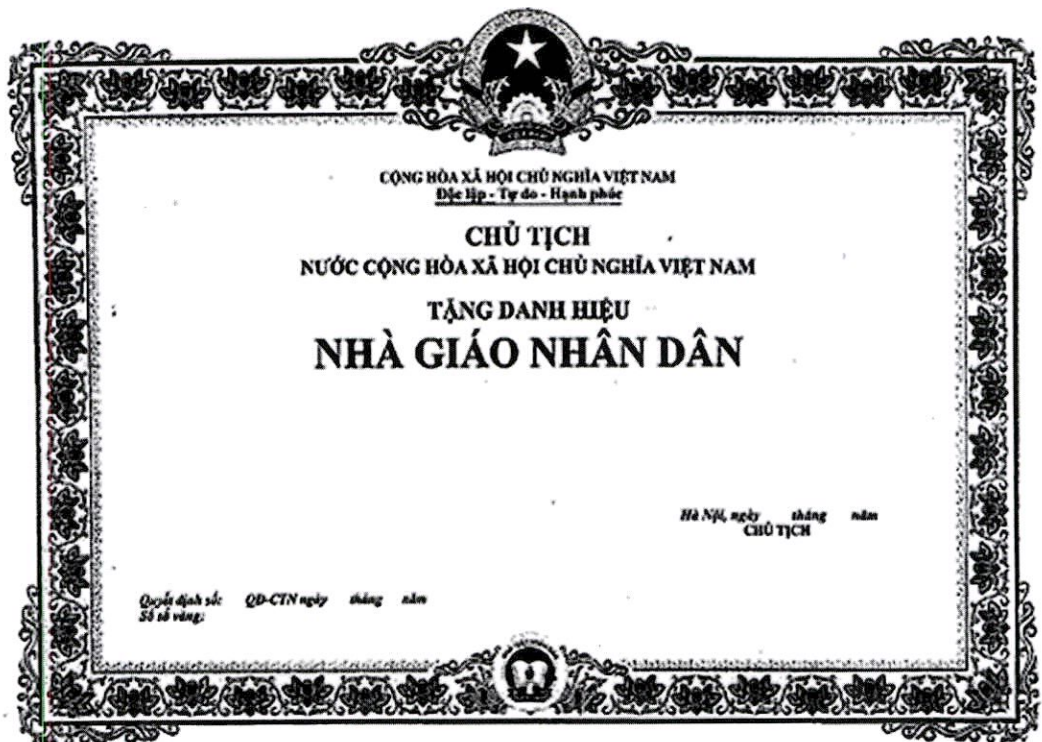



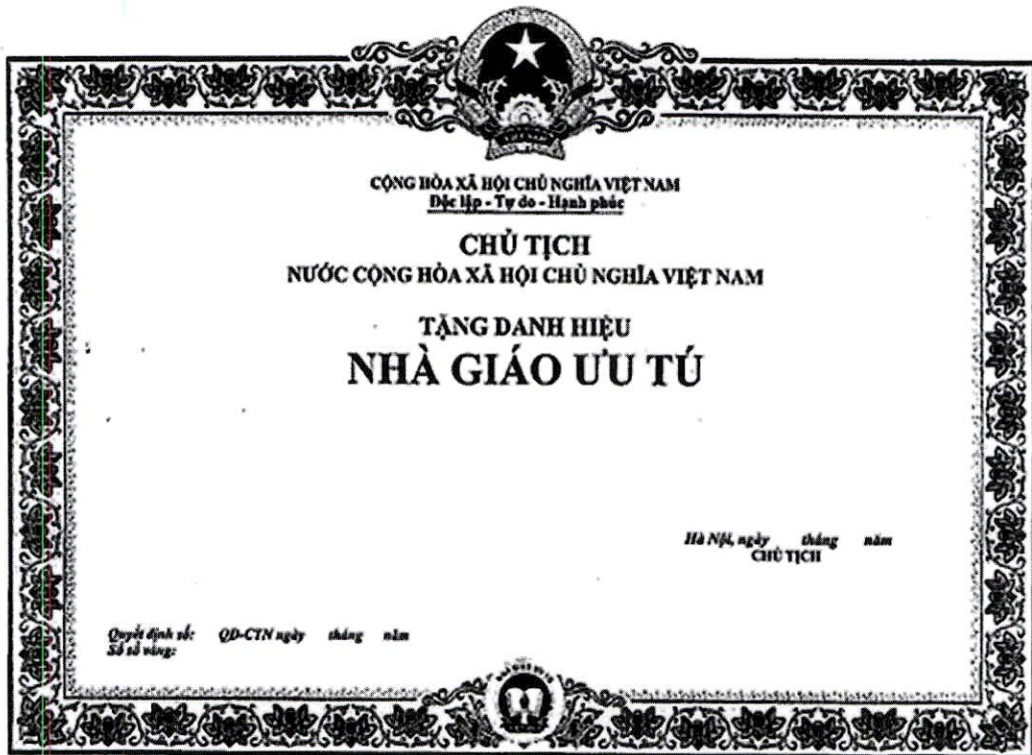

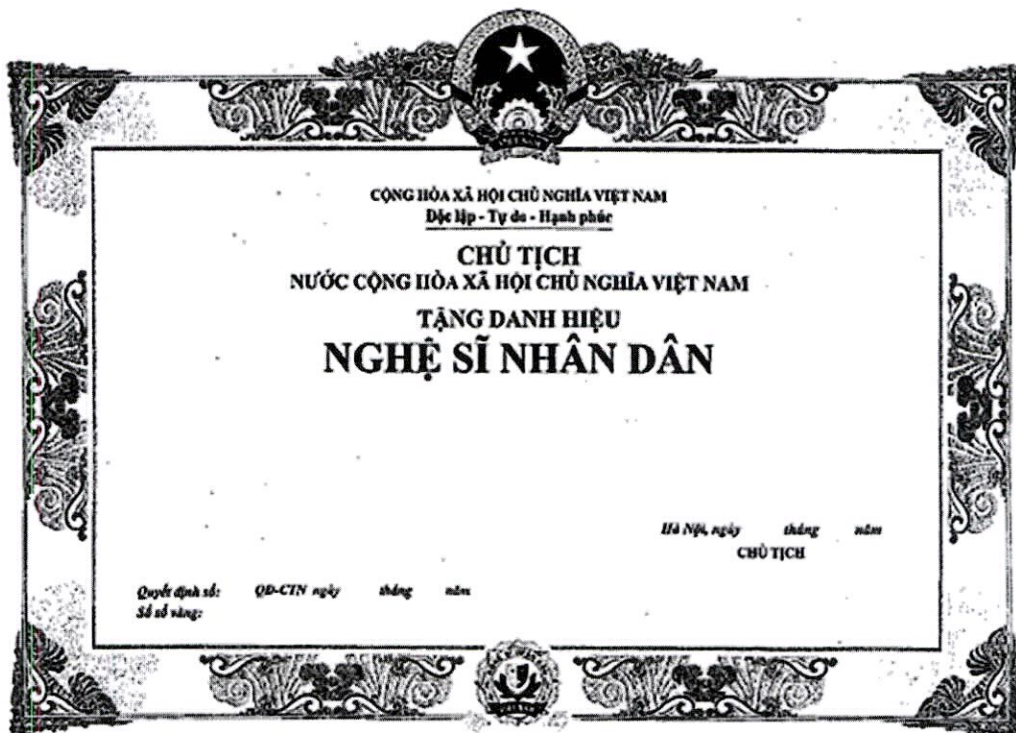



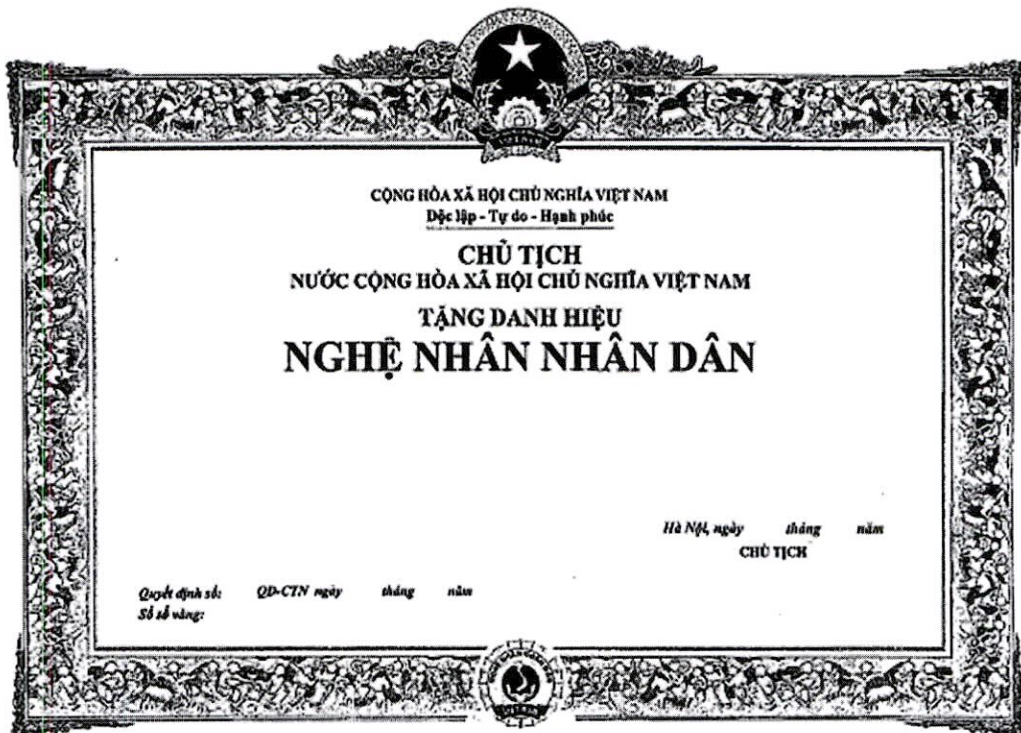
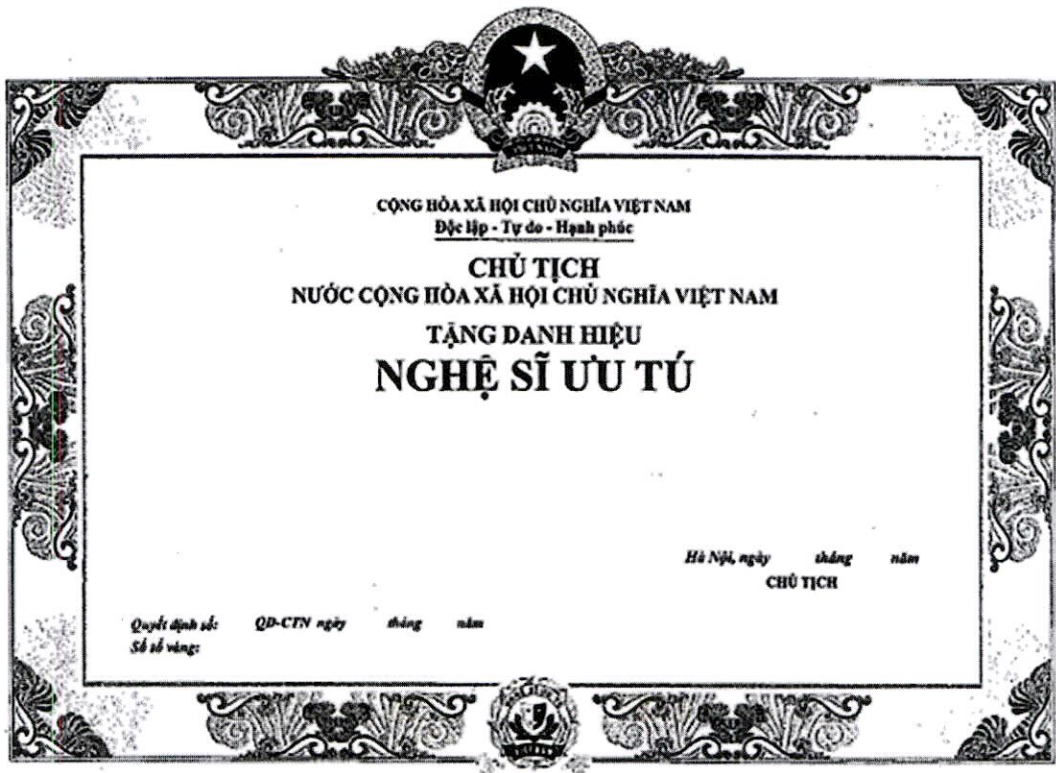





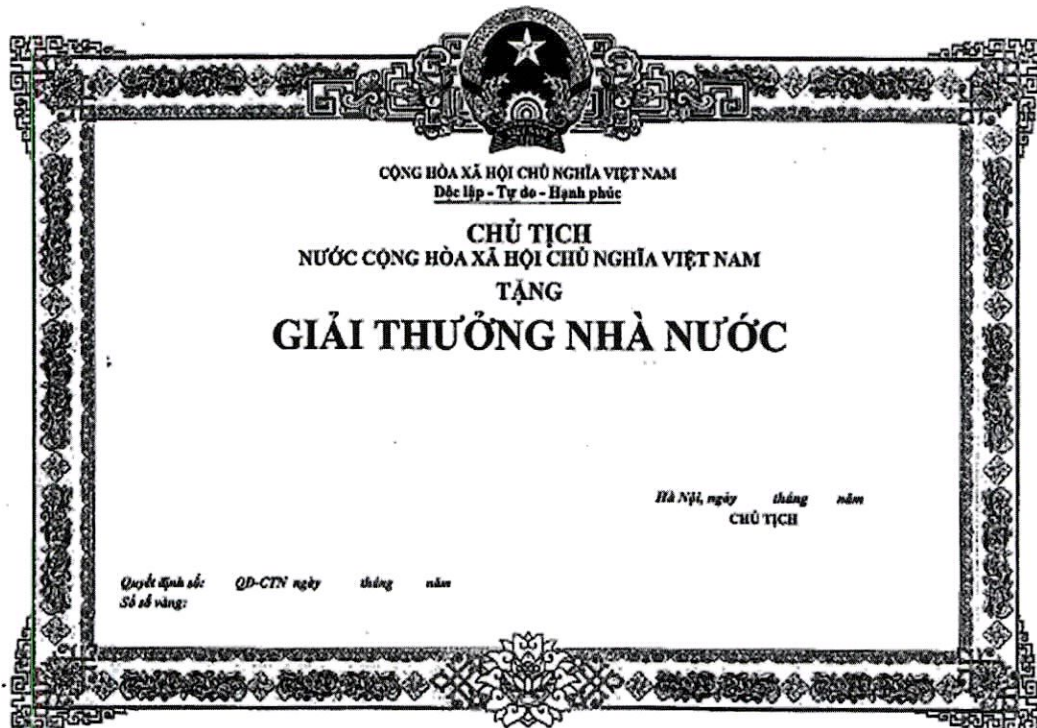





**Phụ lục II.3**  
**MẪU BẢN VẼ THIẾT KẾ CỜ DANH HIỆU VINH DỰ NHÀ NƯỚC VÀ**  
**CỜ THI ĐUA**

Mẫu 3.1. "Cờ Anh hùng Lao động"

Mẫu 3.2. "Cờ Anh hùng Lực lượng vũ trang nhân dân"

Mẫu 3.3. "Cờ Tỉnh Anh hùng"

Mẫu 3.4. "Cờ Thành phố Anh hùng"

Mẫu 3.5. "Cờ thi đua của Chính phủ"

Mẫu 3.1.

**CỜ ANH HÙNG LAO ĐỘNG**



Mẫu 3.2

**CỜ ANH HÙNG LỰC LƯỢNG VŨ TRANG NHÂN DÂN**

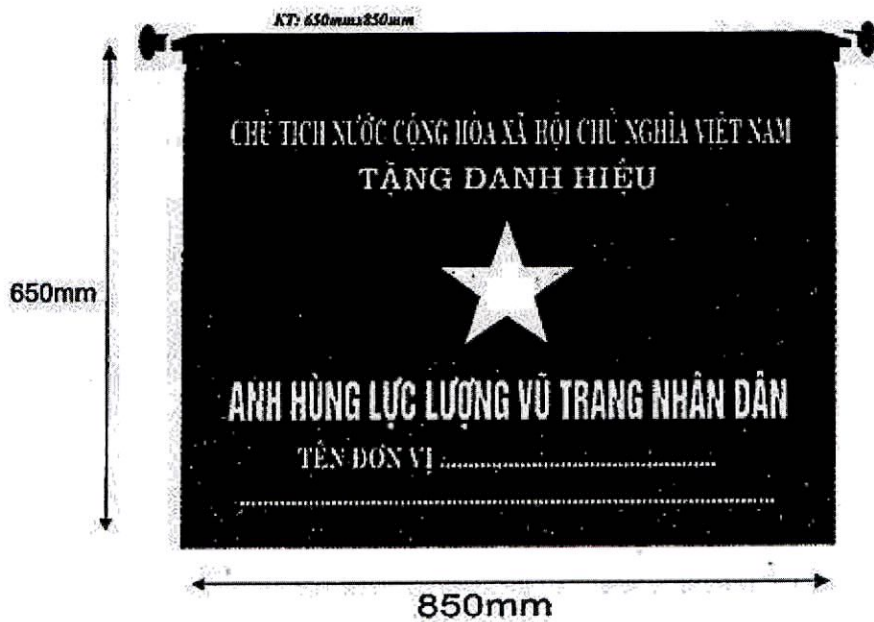

Mẫu 3.3

**CỜ TỈNH ANH HÙNG**

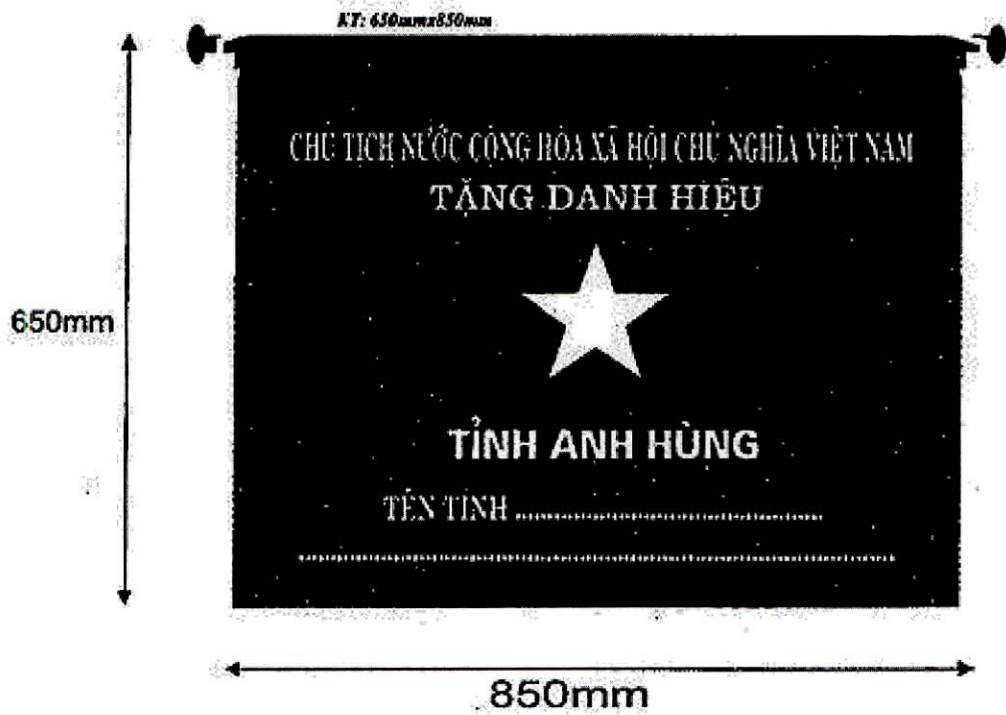

Mẫu 3.4

**CỜ THÀNH PHỐ ANH HÙNG**





### CỜ THI ĐUA CỦA CHÍNH PHỦ

*KT: 650mmx850mm*



**Phụ lục II.4**  
**MẪU TRÌNH BÀY ĐỀ NGHỊ CẤP ĐỔI,**  
**CẤP LẠI HIỆN VẬT KHEN THƯỞNG**

Mẫu 4.1. Công văn đề nghị cấp đổi hiện vật khen thưởng của tập thể

Mẫu 4.2. Đơn đề nghị cấp đổi hiện vật khen thưởng của cá nhân, hộ gia đình

Mẫu 4.3. Công văn đề nghị cấp lại hiện vật khen thưởng của tập thể

Mẫu 4.4. Đơn đề nghị cấp lại hiện vật khen thưởng của cá nhân, hộ gia đình

Mẫu 4.5. Danh sách đề nghị cấp đổi hiện vật khen thưởng

Mẫu 4.6. Danh sách đề nghị cấp lại hiện vật khen thưởng

Mẫu 4.7. Giấy chứng nhận Cấp đổi bằng

Mẫu 4.8. Giấy chứng nhận Cấp lại bằng

**Mẫu 4.1****CỘNG HÒA XÃ HỘI CHỦ NGHĨA VIỆT NAM  
Độc lập - Tự do - Hạnh phúc**.....  
.....

Số: .../.....

V/v đề nghị cấp đổi hiện vật  
khen thưởng cấp nhà nước*Hà Nội, ngày ... tháng ... năm...*Kính gửi: .....<sup>1</sup>Tên tập thể đề nghị cấp đổi<sup>2</sup>: .....Trực thuộc<sup>3</sup>: .....

Địa chỉ hiện nay: .....

Điện thoại liên hệ: .....

Đã được tặng thưởng<sup>4</sup>: .....Theo Quyết định số<sup>5</sup>: ..... ngày ..... tháng ..... năm .....Của<sup>6</sup>: .....Số sổ vàng<sup>7</sup>: .....Đơn vị trình khen<sup>8</sup>: .....Lý do cấp đổi<sup>9</sup>: .....Hiện vật xin cấp đổi<sup>10</sup>: .....

1. ....

2. ....

*(Có hiện vật xin cấp đổi kèm theo)*

(Tên tập thể đề nghị cấp đổi) cam đoan những điều khai trên là đúng, nếu sai tôi xin chịu trách nhiệm trước pháp luật.

**THỦ TRƯỞNG ĐƠN VỊ***(Ký, ghi rõ họ và tên, đóng dấu)*

Tất cả các thông tin kê khai phải đúng với nội dung ghi trong quyết định khen thưởng.

1. Ghi tên cơ quan có thẩm quyền giải quyết.

2. Ghi tên của tập thể được khen thưởng.

3. Ghi tên đơn vị cấp trên trực tiếp.

4. Ghi hình thức khen thưởng hoặc danh hiệu thi đua.

5. Ghi số quyết định, ngày, tháng, năm của quyết định khen thưởng.

6. Ghi tên cơ quan ban hành quyết định khen thưởng hoặc thẩm quyền khen ghi trên bằng.

7. Ghi số thứ tự trong quyết định khen thưởng hoặc sổ sổ vàng ghi trên bằng.

8. Đơn vị trình khen: Ghi tên bộ, ban, ngành, đoàn thể trung ương, tỉnh thành phố trực thuộc trung ương đã trình khen cho tập thể.

9. Ghi hư hỏng hoặc ghi in sai bằng.

10. Ghi bằng, huân, huy chương, huy hiệu, kỷ niệm chương (có nhu cầu cấp đổi hiện vật khen thưởng gì thì ghi tên hiện vật khen thưởng đó).



**CỘNG HÒA XÃ HỘI CHỦ NGHĨA VIỆT NAM**  
**Độc lập - Tự do - Hạnh phúc**

**ĐƠN ĐỀ NGHỊ CẤP ĐỔI HIỆN VẬT KHEN THƯỞNG**

Kính gửi: .....<sup>1</sup>

Tên cá nhân, hộ gia đình đề nghị cấp đổi<sup>2</sup>: .....

Số CCCD hoặc CMND.....

Cấp đổi cho<sup>3</sup>:.....

Quê quán/chức vụ, đơn vị công tác<sup>4</sup>:.....

Địa chỉ hiện nay: .....

Điện thoại liên hệ: .....

Đã được tặng thưởng<sup>5</sup>: .....

Theo Quyết định số<sup>6</sup>: ..... ngày ..... tháng ..... năm .....

Của<sup>7</sup>:.....

Số sổ vàng<sup>8</sup>: .....

Đơn vị trình khen<sup>9</sup>: .....

Lý do cấp đổi<sup>10</sup> : .....

Hiện vật xin cấp đổi<sup>11</sup>:.....

1. ....

2. ....

*(Có hiện vật xin cấp đổi kèm theo)*

Tôi xin cam đoan những điều khai trên là đúng, nếu sai tôi xin chịu trách nhiệm trước pháp luật.

*(Địa danh), ngày .... tháng .... năm...*

**Người đề nghị**

Tất cả các thông tin kê khai phải đúng với nội dung ghi trong quyết định khen thưởng.

1. Ghi tên cơ quan có thẩm quyền giải quyết.
2. Ghi tên của người đề nghị cấp đổi nếu thân nhân đề nghị cấp đổi cho đối tượng được khen thưởng. Ghi tên đối tượng được khen thưởng nếu đối tượng được khen thưởng đề nghị cấp đổi cho bản thân. Ghi tên người đại diện hộ gia đình nếu đề nghị cấp đổi cho hộ gia đình.
3. Ghi tên đối tượng được khen thưởng cần cấp đổi.
4. Ghi quê quán đối với đối tượng được khen thưởng kháng chiến. Ghi chức vụ, đơn vị công tác đối với đối tượng được khen thưởng kinh tế xã hội. (Ghi theo địa danh/chức vụ, đơn vị khi được khen thưởng, không ghi theo địa danh mới). Ghi địa chỉ hộ gia đình nếu đề nghị cấp đổi cho hộ gia đình.
5. Ghi hình thức khen thưởng hoặc danh hiệu thi đua.
6. Ghi số quyết định, ngày, tháng, năm của quyết định khen thưởng.
7. Ghi tên cơ quan ban hành quyết định khen thưởng hoặc thẩm quyền khen ghi trên bằng.
8. Ghi số thứ tự trong quyết định khen thưởng hoặc số sổ vàng ghi trên bằng.
9. Đơn vị trình khen: Ghi tên bộ, ban, ngành, đoàn thể trung ương, tỉnh thành phố trực thuộc trung ương đã trình khen cho cá nhân, hộ gia đình.
10. Ghi hư hỏng hoặc ghi in sai bằng.
11. Ghi bằng, huân, huy chương, kỷ niệm chương (có nhu cầu cấp đổi hiện vật khen thưởng gì thì ghi tên hiện vật khen thưởng đó).

## Mẫu 4.3

**CỘNG HÒA XÃ HỘI CHỦ NGHĨA VIỆT NAM**  
**Độc lập - Tự do - Hạnh phúc**

.....  
.....

Số: .../.....

V/v đề nghị cấp lại hiện vật khen  
thưởng cấp nhà nước

Hà Nội, ngày... tháng ... năm...

Kính gửi: .....<sup>1</sup>

Tên tập thể đề nghị cấp lại<sup>2</sup>: .....

Trực thuộc<sup>3</sup>: .....

Địa chỉ hiện nay: .....

Điện thoại liên hệ: .....

Đã được tặng thưởng<sup>4</sup>: .....

Theo Quyết định số<sup>5</sup>: ..... ngày ..... tháng ..... năm

Của<sup>6</sup>: .....

Số sổ vàng<sup>7</sup>: .....

Đơn vị trình khen<sup>8</sup>: .....

Lý do cấp lại: <sup>9</sup> .....

Hiện vật xin cấp lại:<sup>10</sup> .....

1.....

2.....

(Tên tập thể đề nghị cấp lại) cam đoan những điều khai trên là đúng, nếu sai tôi xin chịu trách nhiệm trước pháp luật.

**THỦ TRƯỞNG ĐƠN VỊ**  
(Ký, ghi rõ họ và tên, đóng dấu)

Tất cả các thông tin kê khai phải đúng với nội dung ghi trong quyết định khen thưởng.

1. Ghi tên cơ quan có thẩm quyền giải quyết.

2. Ghi tên của tập thể được khen thưởng.

3. Ghi tên đơn vị cấp trên trực tiếp.

4. Ghi hình thức khen thưởng hoặc danh hiệu thi đua.

5. Ghi số quyết định, ngày, tháng, năm của quyết định khen thưởng.

6. Ghi tên cơ quan ban hành quyết định khen thưởng hoặc thẩm quyền khen ghi trên bằng.

7. Ghi số thứ tự trong quyết định khen thưởng hoặc số sổ vàng ghi trên bằng.

8. Đơn vị trình khen: Ghi tên bộ, ban, ngành, đoàn thể trung ương, tỉnh thành phố trực thuộc trung ương đã trình khen cho tập thể.

9. Ghi thất lạc hoặc ghi in sai bằng.

10. Ghi bằng, huân, huy chương, kỷ niệm chương (có nhu cầu cấp lại hiện vật khen thưởng gì thì ghi tên hiện vật khen thưởng đó).



**CỘNG HÒA XÃ HỘI CHỦ NGHĨA VIỆT NAM**  
**Độc lập - Tự do - Hạnh phúc**

**ĐƠN ĐỀ NGHỊ CẤP LẠI HIỆN VẬT KHEN THƯỞNG**

Kính gửi: .....<sup>1</sup>

Tên cá nhân, hộ gia đình đề nghị cấp lại<sup>2</sup>: .....

Số CCCD hoặc CMND: .....

Cấp lại cho<sup>3</sup>: .....

Quê quán/chức vụ, đơn vị công tác<sup>4</sup>: .....

Địa chỉ hiện nay: .....

Điện thoại liên hệ: .....

Đã được tặng thưởng<sup>5</sup>: .....

Theo Quyết định số<sup>6</sup>: ..... ngày ..... tháng ..... năm .....

Của<sup>7</sup>: .....

Số sổ vàng<sup>8</sup>: .....

Đơn vị trình khen<sup>9</sup>: .....

Lý do cấp lại<sup>10</sup>: .....

Hiện vật xin cấp lại<sup>11</sup> : .....

1. ....

2. ....

Tôi xin cam đoan những điều khai trên là đúng, nếu sai tôi xin chịu trách nhiệm trước pháp luật.

(Địa danh), ngày ... tháng ... năm ....

**Người đề nghị**

Tất cả các thông tin kê khai phải đúng với nội dung ghi trong quyết định khen thưởng.

1. Ghi tên cơ quan có thẩm quyền giải quyết.
2. Ghi tên của người đề nghị cấp lại nếu thân nhân đề nghị cấp lại cho đối tượng được khen thưởng. Ghi tên đối tượng được khen thưởng nếu đối tượng được khen thưởng đề nghị cấp lại cho bản thân. Ghi tên người đại diện hộ gia đình nếu đề nghị cấp lại cho hộ gia đình.
3. Ghi tên đối tượng được khen thưởng cần cấp lại.
4. Ghi quê quán đối với đối tượng được khen thưởng kháng chiến. Ghi chức vụ, đơn vị công tác đối với đối tượng được khen thưởng kinh tế xã hội. (Ghi theo địa danh/chức vụ, đơn vị công tác khi được khen thưởng, không ghi theo địa danh mới). Ghi địa chỉ hộ gia đình nếu đề nghị cấp lại cho hộ gia đình.
5. Ghi hình thức khen thưởng hoặc danh hiệu thi đua.
6. Ghi số quyết định, ngày, tháng, năm của quyết định khen thưởng.
7. Ghi tên cơ quan ban hành quyết định khen thưởng hoặc thẩm quyền khen ghi trên bằng.
8. Ghi số thứ tự trong quyết định khen thưởng hoặc sổ sổ vàng ghi trên bằng.
9. Đơn vị trình khen: Ghi tên bộ, ban, ngành, đoàn thể trung ương, tỉnh thành phố trực thuộc trung ương đã trình khen cho cá nhân, hộ gia đình.
10. Ghi thất lạc hoặc in sai bằng.
11. Ghi bằng, huân, huy chương, kỷ niệm chương (có nhu cầu cấp lại hiện vật khen thưởng gì thì ghi tên hiện vật khen thưởng đó).



**DANH SÁCH ĐỀ NGHỊ CẤP ĐỔI HIỆN VẬT KHEN THƯỞNG***(Kèm theo Công văn số... ngày ... tháng ... năm ... của ...)*

TT	Hình thức khen thưởng / Danh hiệu thi đua	Tên đối tượng được khen thưởng	Quê quán/ Chức vụ, đơn vị công tác	Số Quyết định khen thưởng	Ngày, tháng, năm Quyết định	Số sổ vàng	Họ và tên người ký bằng	Đơn vị trình khen thưởng	Hiện vật đề nghị cấp đổi		Lý do cấp đổi
									Bằng	Huân chương/ Huy chương/ Huy hiệu/KNC	
1	2	3	4	5	6	7	8	9	10	11	12

**Tổng số:..... trường hợp cấp đổi****Có:..... hiện vật khen thưởng cấp đổi kèm theo***Địa danh, ngày ... tháng ... năm...***THỦ TRƯỞNG ĐƠN VỊ***(Ký và ghi rõ họ tên, đóng dấu)*

1. Ghi số thứ tự trong danh sách.
2. Ghi tên hình thức khen thưởng, danh hiệu thi đua của đối tượng được khen thưởng.
3. Ghi tên tập thể hoặc cá nhân, hộ gia đình được khen thưởng.
4. Ghi quê quán đối với đối tượng khen thưởng kháng chiến, ghi chức vụ, đơn vị công tác đối với khen kinh tế xã hội.
5. Ghi số của Quyết định khen thưởng.
6. Ghi ngày, tháng, năm của Quyết định khen thưởng.
7. Ghi số thứ tự trong quyết định hoặc sổ sổ vàng ghi trên bằng.
8. Ghi họ và tên người ký bằng.
9. Ghi tên bộ, ban, ngành, đoàn thể, tỉnh, thành phố trực thuộc trung ương đã trình khen cho đối tượng được khen thưởng trước đây.
10. Tích dấu "X" nếu đề nghị cấp đổi bằng.
11. Tích dấu "X" nếu đề nghị cấp đổi huân chương, huy chương, kỷ niệm chương.
12. Ghi bị hư hỏng hoặc in sai bằng.

**DANH SÁCH ĐỀ NGHỊ CẤP LẠI HIỆN VẬT KHEN THƯỞNG**  
(Kèm theo Công văn số ...ngày ... tháng ... năm .... của ...)

TT	Hình thức khen thưởng / Danh hiệu thi đua	Tên đối tượng được khen thưởng	Quê quán/ Chức vụ, đơn vị công tác	Số Quyết định khen thưởng	Ngày, tháng, năm Quyết định	Số sổ vàng	Họ và tên người ký bằng	Đơn vị trình khen thưởng	Hiện vật đề nghị cấp đổi		Lý do cấp lại
									Bằng	Huân chương/ Huy chương/ Huy hiệu/KNC	
1	2	3	4	5	6	7	8	9	10	11	12

**Tổng số:..... trường hợp cấp lại**

*Địa danh, ngày ... tháng ... năm...*

**THỦ TRƯỞNG ĐƠN VỊ**

*(Ký và ghi rõ họ tên, đóng dấu)*

1. Ghi số thứ tự trong danh sách.
2. Ghi tên hình thức khen thưởng, danh hiệu thi đua của đối tượng được khen thưởng.
3. Ghi tên tập thể hoặc cá nhân, hộ gia đình được khen thưởng.
4. Ghi quê quán đối với đối tượng khen thưởng kháng chiến, ghi chức vụ, đơn vị công tác đối với khen kinh tế xã hội.
5. Ghi số của Quyết định khen thưởng.
6. Ghi ngày, tháng, năm của Quyết định khen thưởng.
7. Ghi số thứ tự trong quyết định hoặc số sổ vàng ghi trên bằng.
8. Ghi họ và tên người ký bằng.
9. Ghi tên bộ, ban, ngành, đoàn thể, tỉnh, thành phố trực thuộc trung ương đã trình khen cho đối tượng được khen thưởng trước đây.
10. Tích dấu "X" nếu đề nghị cấp lại bằng.
11. Tích dấu "X" nếu đề nghị cấp lại huân chương, huy chương, kỷ niệm chương.
12. Ghi bị thất lạc hoặc in sai.

Mẫu 4.7

BỘ NỘI VỤ  
Số: ... /GCN-BNV

CỘNG HÒA XÃ HỘI CHỦ NGHĨA VIỆT NAM  
Độc lập - Tự do - Hạnh phúc

Hà Nội, ngày...tháng....năm ...

**GIẤY CHỨNG NHẬN**  
**Cấp đổi bằng ... (1)**

Bộ Nội vụ chứng nhận cấp đổi bằng cho:

Tên tập thể (họ và tên cá nhân, hộ gia đình):.....

Quê quán (chức vụ, đơn vị công tác):.....

Đã được tặng thưởng:.....(1).....

Thành tích khen thưởng:.....(2).....

Theo Quyết định (Nghị quyết, Lệnh) số:.....ngày ... tháng ... năm .....

Của.....(3).....

Số sổ vàng: .....

Đơn vị trình khen:.....(4).....

**QUYỀN HẠN, CHỨC VỤ CỦA NGƯỜI KÝ**  
*(Chữ ký, dấu)*

**Họ và tên**

**Ghi chú:** Các thông tin ghi trên Giấy chứng nhận đều đúng theo Quyết định khen thưởng của cấp có thẩm quyền.

(1) Ghi hình thức khen thưởng hoặc danh hiệu thi đua, danh hiệu vinh dự Nhà nước;

(2) Ghi câu thành tích trong Quyết định khen thưởng;

(3) Ghi thẩm quyền quyết định khen thưởng;

(4) Ghi bộ, ban, ngành, đoàn thể trung ương, tỉnh, thành phố trực thuộc trung ương đã trình khen thưởng cho tập thể, cá nhân, hộ gia đình.



BỘ NỘI VỤ

Số: ... /GCN-BNV

CỘNG HÒA XÃ HỘI CHỦ NGHĨA VIỆT NAM

Độc lập - Tự do - Hạnh phúc

Hà Nội, ngày...tháng...năm ...

**GIẤY CHỨNG NHẬN**  
**Cấp lại bằng.....(1)**

Bộ Nội vụ chứng nhận cấp lại bằng cho:

Tên tập thể (họ và tên cá nhân, hộ gia đình):.....

Quê quán (chức vụ, đơn vị công tác):.....

Đã được tặng thưởng:.....(1).....

Thành tích khen thưởng:.....(2).....

Theo Quyết định (Nghị quyết, Lệnh) số:..... ngày ... tháng ... năm .....

Của.....(3).....

Số sổ vàng: .....

Đơn vị trình khen:.....(4).....

**QUYỀN HẠN, CHỨC VỤ CỦA NGƯỜI KÝ**  
(Chữ ký, dấu)

**Họ và tên**

**Ghi chú:** Các thông tin ghi trên Giấy chứng nhận đều đúng theo Quyết định khen thưởng của cấp có thẩm quyền.

(1) Ghi hình thức khen thưởng hoặc danh hiệu thi đua, danh hiệu vinh dự Nhà nước;

(2) Ghi câu thành tích trong Quyết định khen thưởng;

(3) Ghi thẩm quyền quyết định khen thưởng;

(4) Ghi bộ, ban, ngành, đoàn thể trung ương, tỉnh, thành phố trực thuộc trung ương đã trình khen thưởng cho tập thể, cá nhân, hộ gia đình.